

# TC 322 - TC 325 - TC 328

e versioni speciali  
a special version - et versions spéciales  
und Sonderausführungen - y versiones especiales

IT - S - PG

SMONTAGOMME  
TYRE CHANGING MACHINE - DÉMONTE PNEUS  
REIFENWECHSLER - DESMONTA-NEUMATICOS

COD. 200611 REV. 08

MANUALE D'ISTRUZIONE ORIGINALE  
ORIGINAL INSTRUCTIONS MANUAL  
MANUEL D'INSTRUCTIONS ORIGINAL  
ORIGINALE ANLEITUNGSHINWEISE  
MANUAL DE INSTRUCCIONES ORIGINAL

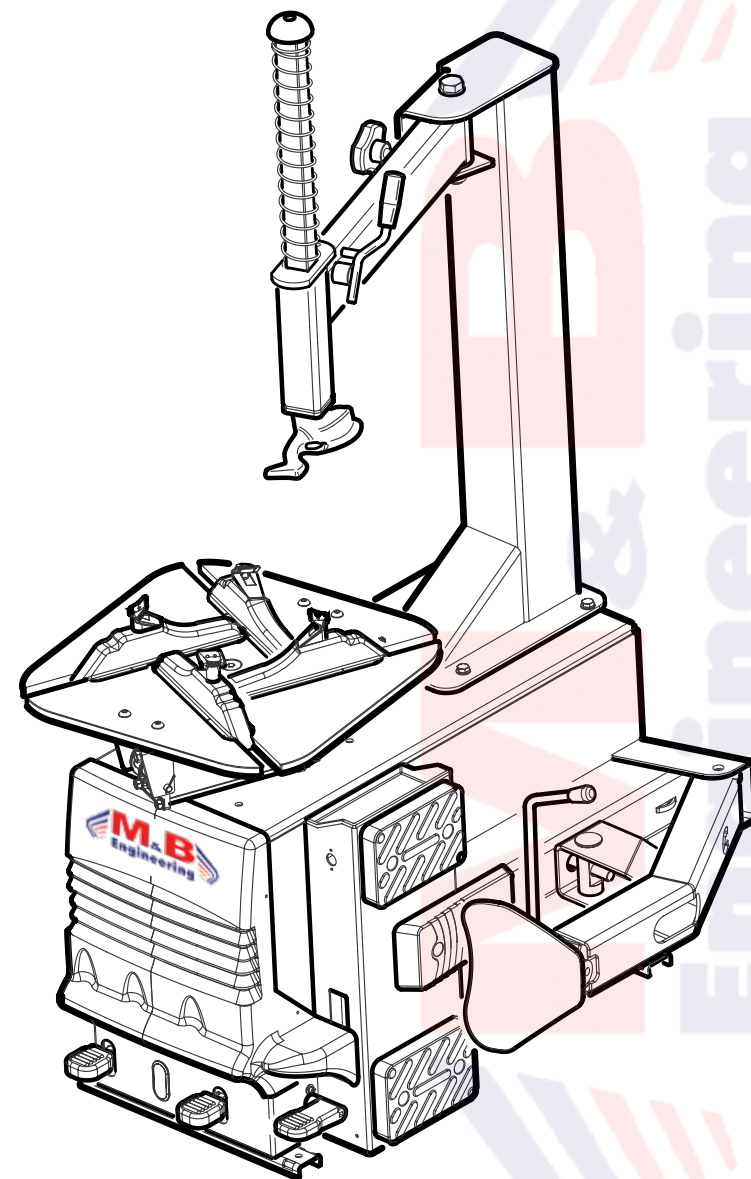



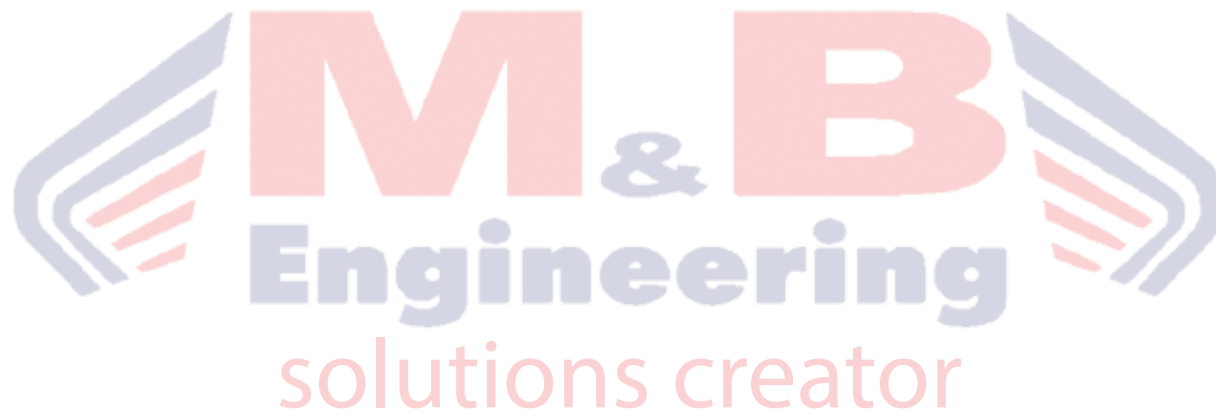

TC322- TC 325 - TC328 E' UNO SMONTAGOMME SEMIAUTOMATICO PROGETTATO E COSTRUITO PER ESSERE UTILIZZATO QUALE ATTREZZATURA PER LO SMONTAGGIO ED IL MONTAGGIO DEI PNEUMATICI SU CERCHI DI RUOTE DI AUTOVEICOLI E MOTOCICLI.

TC322- TC 325 - TC328 IS A SEMI-AUTOMATIC TYRE CHANGING MACHINE DESIGNED AND CONSTRUCTED TO BE USED FOR THE MOUNTING AND DEMOUNTING OF TYRES FOR CARS AND MOTORCYCLES.

TC322- TC 325 - TC328 EST UN DEMONTE PNEUS SEMI-AUTOMATIQUE PROJETE ET CONSTRUIT POUR ETRE EMPLOYE EN TANT QU'EQUIPEMENT POUR LE DEMONTAGE ET LE MONTAGE DES PNEUS SUR LES JANTES DES ROUES DE VEHICULES ET MOTOCYCLETES.

TC322- TC 325 - TC328 IST EIN HALB-AUTOMATISCHER REIFENWECHSLER UND WURDE FÜR DEN EINSATZ BEIM REIFENABNEHMEN UND AUFZIEHEN AUF RADFELGEN VON PERSONENKRAFTWAGEN UND MOTORRÄDERN ENTWORFEN UND HERGESTELLT.

TC322- TC 325 - TC328 ES UN DESMONTANEUMATICOS SEMI-AUTOMATICO PROYECTADO Y CONSTRUIDO PARA SER UTILIZADO COMO HERRAMIENTA PARA EL DESMONTAJE Y EL MONTAJE DE LOS NEUMATICOS SOBRE LLANTAS DE RUEDAS DE TURISMOS Y DEMOTOCICLETAS.

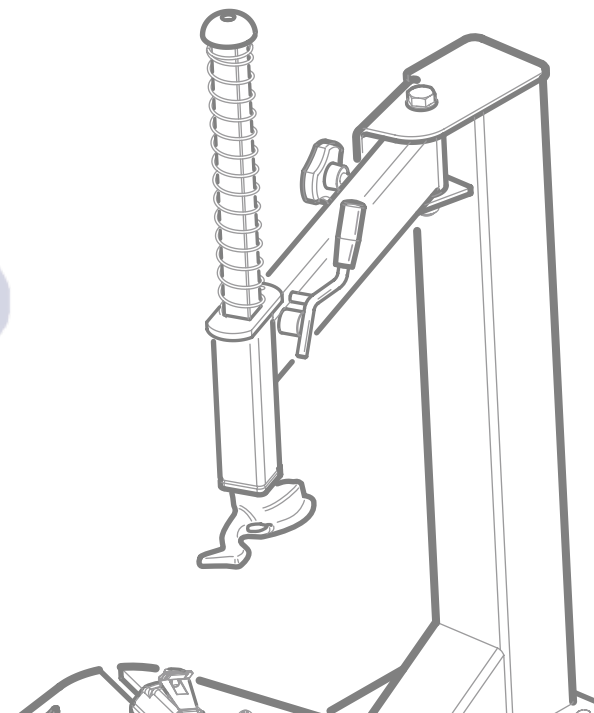

## TC 322 - TC 325 - TC 328

SMONTAGOMME  
TYRE CHANGING MACHINE - DÉMONTE PNEUS  
REIFENWECHSLER - DESMONTA-NEUMATICOS

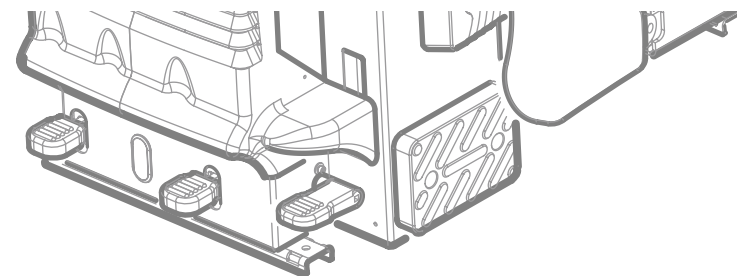

AVVERTENZE

Il presente libretto di istruzioni costituisce parte integrante del prodotto. Leggere attentamente le avvertenze e le istruzioni in esso contenute in quanto forniscono importanti indicazioni riguardanti la sicurezza d'uso e manutenzione. Conservare con cura questo libretto per ogni ulteriore consultazione.

LA MACCHINA E' STATA PREVISTA PER FUNZIONARE ENTRO I LIMITI INDICATI NEL PRESENTE LIBRETTO ED IN ACCORDO ALLE ISTRUZIONI DEL COSTRUTTORE.

La macchina dovrà essere destinata solo all'uso per il quale è stata espressamente concepita. Ogni altro uso è da considerarsi improprio e quindi irragionevole. Il costruttore non può essere considerato responsabile per eventuali danni causati da usi impropri, erronei ed irragionevoli.

Per l'utilizzo della macchina è previsto un solo operatore che ha l'obbligo di mantenere le persone esposte lontano dall'area di pericolo durante tutte le fasi di lavoro (3 metri intorno alla macchina).



Questo simbolo viene utilizzato nel presente manuale quando si vuole attirare l'attenzione dell'operatore su particolari rischi connessi con l'uso della macchina. L'operatore ne è il primo destinatario ed ha la responsabilità del rispetto delle stesse non solo da parte sua, ma anche da parte di altre persone esposte ai rischi della macchina. Il mancato rispetto delle istruzioni può causare danni alla persona, che in alcuni casi potrebbero essere talmente gravi da risultare mortali.

La macchina non è provvista di illuminazione propria. Eseguire tutte le operazioni di lavoro, in ambienti dotati di buona illuminazione. Per tutte le operazioni di disimballo, installazione, uso, manutenzione utilizzare idonei Dispositivi di Protezione Individuale (guanti, scarpe, indumenti...).

Mantenere l'area di lavoro pulita, in ordine e priva di ostacoli.

INDICE

AVVERTENZE .....	4
CARATTERISTICHE TECNICHE .....	6
DATI TECNICI.....	6
GAMMA APPLICAZIONI .....	6
DATI TARGA .....	6
DESCRIZIONE MACCHINA.....	8
ACCESSORI IN DOTAZIONE .....	10
ACCESSORI A RICHIESTA .....	12
DISIMBALLO .....	14
COLLOCAMENTO .....	14
INSTALLAZIONE.....	16
MALFUNZIONAMENTI, LORO CAUSE E POSSIBILI RIMEDI.....	20
ISTRUZIONI PER L'USO .....	22
VERSIONI SPECIALI .....	26
TC322 IT .....	28
TC322 S.....	32
TC322 PG .....	32
MANUTENZIONE ORDINARIA.....	32
TRASPORTO E MOVIMENTAZIONE .....	34
ACCANTONAMENTO E ROTTAMAZIONE .....	34
ASSISTENZA TECNICA E PARTI DI RICAMBIO.....	36
DICHIARAZIONE CE DI CONFORMITA' .....	38

WARNINGS

The present instructions booklet is an integral part of the product. Carefully study the warnings and instructions contained in it. This information is important for safe use and maintenance. Conservethis booklet carefully for further consultation.

THE MACHINE HAS BEEN DESIGNED TO OPERATE WITHIN THE LIMITS DESCRIBED IN THIS BOOKLET AND IN ACCORDANCE WITH THE MAKER'S INSTRUCTIONS.

The machine must be used only for the purpose for which it was expressly designed. Any other use is considered wrong and therefore unacceptable. The manufacturer cannot be held responsible for damage resulting from improper, erroneous, or unacceptable use of the machine.

The use of the machine is foreseen for one operator who has the obligation of keeping any person exposed away from the danger area during all the work phases (3 meters around the machine).



This symbol is used in the present manual to warn the operator of particular risks associated with the use of the machine. The operator is the first consignee and is responsible for the respect of the safety regulations, not only for himself, but also for other persons who are exposed to the risks of the machine. The non-respect of the instructions can cause damages to the persons which in certain cases can lead to death.

The machine is not equipped with a lighting of its own. Carry out all the work operations in premises fitted with a good lighting. For all unpacking, installation, work and maintenance operations wear suitable Individual Safety Devices (gloves, shoes, clothes, etc).

Keep the work area clean, tidy and free of obstacles.

CONTENTS

GENERAL WARNING.....	4
TECHNICAL CHARACTERISTICS .....	6
TECHNICAL DATA.....	6
RANGE OF APPLICATIONS .....	6
PLATE DATA.....	6
DESCRIPTION OF THE MACHINE .....	8
ACCESSORIES PROVIDED .....	10
ACCESSORIES ON REQUEST .....	12
UNPACKING .....	14
LOCATION.....	14
INSTALLATION .....	16
MALFUNCTIONS, CAUSES AND POSSIBLE REMEDIES.....	20
INSTRUCTIONS FOR USE .....	22
SPECIAL VERSIONS .....	26
TC322 IT .....	28
TC322 S.....	32
TC322 PG .....	32
ROUTINE MAINTENANCE .....	32
MOVEMENT AND TRASPORT .....	34
STORAGE AND SCRAPPING.....	34
TECHNICAL ASSISTANCE AND SPARE PARTS .....	36
DECLARATION OF CONFORMITY .....	38

## AVERTISSEMENTS

Ce manuel d'instructions fait partie intégrante du produit. Lire attentivement les avertissements et les instructions données car elles fournissent d'importantes indications concernant la sécurité d'emploi et d'entretien. Conserver avec soin pour toute consultation.

LA MACHINE A ÉTÉ PRÉVUE POUR FONCTIONNER DANS LES LIMITES INDICÉES DANS CE MANUEL ET SELON LES INSTRUCTIONS DU FABRICANT.

Elle ne devra être destinée qu'à l'emploi pour lequel elle a été conçue. Tout autre emploi doit être considéré abusif et donc inadmissible. Le fabricant ne pourra être considéré responsable des éventuels dommages causés à la suite d'emplois abusifs, erronés et inadmissibles.

Pour l'utilisation de la machine, on prévoit un seul opérateur qui a l'obligation de tenir toute personne exposée loin de la zone de danger pendant toutes les phases du travail (3 mètres autour de la machine).



Ce symbole est utilisé dans ce manuel pour attirer l'attention de l'opérateur sur des risques particuliers dérivant de l'utilisation de la machine. L'opérateur en est le premier destinataire et a la responsabilité de faire respecter les instructions, non seulement par lui-même mais aussi par les autres personnes exposées aux risques de la machine. Le non-respect des instructions peut provoquer des dégâts à la personne, qui, en certains cas pourraient être tellement graves à en entraîner la mort.

La machine est pourvue de son propre système d'allumage. Exécuter toutes les opérations de travail dans des pièces pourvues d'un bon éclairage. Pour toute opération de déballage, installation, emploi ou entretien se servir de Dispositifs de Protection Individuelle appropriés (gants, chaussures, vêtements, etc.).

Gardez la zone de travail propre, bien rangé et sans obstacles.

## INDEX

AVERTISSEMENTS .....	5
CARACTERISTIQUES TECHNIQUES.....	7
DONNÉS TECHNIQUES.....	7
GAMME APPLICATIONS.....	7
DONNÉES PLAQUE.....	7
DESCRIPTION MACHINE.....	9
PARTIES ACCESSOIRES.....	11
ACCESSOIRES DEMANDES.....	13
DEBALLAGE .....	15
MISE EN PLACE .....	15
INSTALLATION.....	17
MALFONCTIONNEMENTS, CAUSES ET POSSIBLES REMEDES .....	21
INSTRUCTIONS D'UTILISATION.....	23
VERSIONS SPECIALES .....	27
TC322 IT .....	29
TC322 S.....	33
TC322 PG .....	33
ENTRETIEN ORDINAIRE.....	33
TRANSPORT ET MANUTENTION .....	35
MISE A LA RESERVE ET DÉMOLITION.....	35
ASSISTANCE TECHNIQUE ET PIECES DETACHEES.....	37
DÉCLARATION CE DE CONFORMITÉ .....	39

## HINWEISE

Das vorliegende Anleitungsheft stellt einen Teil des Produkts dar. Lesen Sie aufmerksam die darin enthaltenen Hinweise und Anleitungen, da diese wichtige Angaben bezüglich der Sicherheit, der Anwendung und der Wartung enthalten. Dieses Heft für weiteres Nachschlagen sorgfältig aufbewahren.

DIE MASCHINE WURDE FÜR DEN BETRIEB INNERHALB DER IM VORLIEGENDEN HEFT ANGEGEBENEN GRENZEN UND IN ÜBEREINSTIMMUNG MIT DEN HERSTELLERANGABEN VORGESEHEN.

Die Maschine ist nur für den Gebrauch bestimmt, für den sie ausdrücklich geschaffen wurde. Jede andere Anwendung ist als zweckentfremdet und somit unsinnig anzusehen. Der Hersteller kann nicht als haftend gelten, für eventuelle Schäden, die durch uneneigenen, falschen und unsinnigen Gebrauch bedingt sind. Für den Gebrauch der Maschine ist ein einziger Operator vorgesehen, der die Pflicht hat, die ausgesetzten Leute fern von der Gefahrenzone des Arbeitsplatzes zu halten. Der Bediener ist verantwortlich, wenn die Aufmerksamkeit des Bedieners auf besondere Risiken im Zusammenhang mit dem Gebrauch der Maschine gelenkt werden soll.



Der Operator ist der erste Empfänger und ist verantwortlich für die Beachtung der Sicherheitsnormen, nicht nur für sich selbst sondern auch für andere Leute, die den Risiken der Maschine ausgesetzt sind. Die Nicht-Respektierung dieser Sicherheitsnormen kann Personenschäden verursachen, die manchmal ernsthaft bis zu tödlich sind.

Die Maschine ist mit keinem eigenen Beleuchtungssystem ausgerüstet. Führen Sie alle Arbeitsgänge in gut beleuchteten Räumen aus. Alle Entpackungs-, Installations-, Gebrauchs- oder Wartungsvorgänge müssen mit Individuellen Sicherheitsvorrichtungen ausgeführt werden (Handschuhe, Schuhe, Kleider, usw.). Halten Sie den Arbeitsplatz sauber, ordentlich und ohne Hindernisse.

## INHALT

HINWEISE.....	5
TECHNISCHE MERKMALE.....	7
TECHNISCHE DATEN .....	7
ANWENDUNGSBEREICH.....	7
SCHILDANGABEN .....	7
BESCHREIBUNG DER MASCHINE .....	9
ZUBEHÖR.....	11
GERÄTEBESCHREIBUNG.....	13
ENTPACKUNG .....	15
MISE EN PLACE .....	15
INSTALLATION.....	17
STÖRUNGEN, URSACHEN UND ABHILFEMÖGLICHKEITEN .....	21
GEBRAUCHSANWEISUNGEN .....	23
SONDERAUSFUHRUNGEN.....	27
TC322 IT .....	29
TC322 S.....	33
TC322 PG .....	33
NORMALE WARTUNG.....	33
TRANSPORT UND BEWEGUNG .....	35
RUECKSTELLUNG UND VERSCHROTTUNG .....	35
KUNDENDIENST UND ERSATZTEILE .....	37
CE-KONFORMITÄT SERKLÄRUNG.....	39

## ADVERTENCIAS

El presente manual de instrucciones forma parte integrante del producto. Leer atentamente las advertencias y las instrucciones que se señalan en el mismo, ya que suministran indicaciones importantes referentes a la seguridad del uso y mantenimiento. Conservar con cuidado este manual para ulteriores consultas.

LA MAQUINA HA SIDO IDEADA PARA FUNCIONAR DENTRO DE LOS LIMITES INDICADOS EN EL PRESENTE MANUAL DE USO Y EN CONFORMIDAD A LAS INSTRUCCIONES DEL CONSTRUCTOR.

La máquina debe contemplar un uso adecuado únicamente a su ideación. Cualquier otro tipo de uso está considerado como impropio y por lo tanto irrazonable. No se ha de considerar responsable al constructor si la máquina sufrirá daños causados por un uso inadecuado y erróneo. Para la utilización de la máquina está previsto un solo operador que tiene la obligación de mantener a las personas expuestas lejos del área de peligro durante todas las fases de trabajo (3 metros alrededor de la máquina).



Este símbolo se utiliza en el presente manual cuando se desea llamar la atención del operador sobre particulares riesgos relacionados con el uso de la máquina. El operador es el primer destinatario y tiene la responsabilidad del respecto de las normas de seguridad, no solo por su parte sino también por parte de las demás personas expuestas a los riesgos de la máquina. La falta de respecto de las instrucciones puede causar daños a la persona, que en algunos casos podrían ser tan graves que resultan mortales.

La máquina no está provista de su propia iluminación. Ejecute todas las operaciones de trabajo, en locales provisto de un buen alumbrado. Por toda operación de desembalaje, instalación, uso o manutención utilice Dispositivos de Protección Individual idóneos (guantes, zapatos, prendas, etc.). Mantenga su área de trabajo limpia, ordenada y libre de obstáculos.

## ÍNDICE

ADVERTENCIAS .....	5
CARACTERISTICAS TECNICAS.....	7
DATOS TECNICOS.....	7
GAMA APLICACIONES.....	7
DATOS PLACA .....	7
DESCRIPCION MAQUINA .....	9
PIEZAS ACCESORIOS .....	11
ACCESORIOS PEDIDOS .....	13
DESEMBALAJE .....	15
COLOCACION .....	15
INSTALACION .....	17
MALFUNCIONAMIENTOS, CAUSAS Y POSIBLES REMEDIOS .....	21
INSTRUCCIONES PARA EL USO.....	23
VERSIONES ESPECIALES .....	27
TC322 IT .....	29
TC322 S.....	33
TC322 PG .....	33
MANUTENCION .....	33
INSTRUCCIONES PARA MOVER.....	35
ARRINCONAMIENTO Y DEMOLICION.....	35
ASISTENCIA TECNICA Y PIEZAS DE REPUESTO .....	37
DECLARACION CE DE CONFORMIDAD .....	39

CARATTERISTICHE TECNICHE

DATI TECNICI

**DIMENSIONI**  
 Altezza Max..... 1895 mm.  
 Profondità ..... 900 mm.  
 Larghezza ..... 860 mm.

**PESO**  
 Peso Netto..... 200 kg  
 Peso Lordo ..... 220 kg

**MOTORE ELETTRICO (1 velocità)**  
 Potenza ..... 0,55 Kw - 0.75 Hp  
 Fasi ..... 3 ~  
 Alimentazione ..... 230-400V  
 Forza Stallonatore ..... 2.500 kg

**VALORE DI PRESSIONE ACUSTICA** ..... 75 db

**ALIMENTAZIONE PNEUMATICA**  
 Pressione d'es. min/max..... 800-1200kPa (8-12bar)

GAMMA DI APPLICAZIONI

TC322 può operare su ruote e cerchi aventi le seguenti dimensioni minime e massime:

**RUOTE AUTOVETTURA** min/max  
 Larghezza ruota ..... 3"-15"  
 Diametro max ruota ..... 44" - 1120mm  
 Diametro cerchio (bloccaggio interno) ..... 12"-23"  
 Diametro cerchio (bloccaggio esterno)..... 10"-20"

**RUOTE MOTOCICLO \*** min/max  
 Larghezza Ruota ..... 3"-15"  
 Diametro max. ruota ..... 44" - 1160mm  
 Diametro cerchio ..... 15"-25"

\* Per operare su ruote motociclo è necessario installare il dispositivo attacchi moto, disponibile su richiesta.

DATI DI TARGA

I DATI DELLA MACCHINA SONO CONTENUTI IN APPOSITA ETICHETTA INDELEBILE POSTA SUL RETRO DELLA MACCHINA STESSA.

In essa vengono riportati i dati tecnici, la marcatura CE, l'anno di costruzione e il numero di matricola.

Il Numero di matricola deve essere citato nelle comunicazioni con l'assistenza tecnica.

TECHNICAL CHARACTERISTICS

TECHNICAL DATA

**DIMENSIONS**  
 Max. height..... 1895 mm.  
 Depth ..... 900 mm.  
 Width ..... 860 mm.

**WEIGHT**  
 Net weight ..... 200 kg  
 Gross weight ..... 220 kg

**ELECTRIC MOTOR (1 speed)**  
 Power ..... 0,55 Kw - 0.75 Hp  
 Phases ..... 3 ~  
 Voltage ..... 230-400V  
 Bead breaker force ..... 2.500 kg

**ACOUSTIC PRESSURE VALUES** ..... 75 db

**PNEUMATIC SUPPLY**  
 Min/max operating pressure..... 800-1200kPa (8-12bar)

RANGE OF APPLICATIONS

TC322 can operate on wheels having the following minimum and maximum dimensions:

**VEHICLE WHEEL** min/max  
 Wheel width ..... 3"-15"  
 Max. wheel diameter ..... 44" - 1120mm  
 Rim diameter (locked internally) ..... 12"-23"  
 Rim diameter (locked externally)..... 10"-20"

**RUOTE MOTOCICLO \*** min/max  
 Wheel width ..... 3"-15"  
 Max. wheel diameter ..... 44" - 1160mm  
 Rim diameter ..... 15"-25"

\* In order to work on motorcycle wheels it is necessary to install the motorcycle attachments, available on request.

REGISTRATION PLATE DATA

THE MACHINE DATA IS ON A SPECIAL INDELIBLE LABEL ON THE BACK OF THE MACHINE.

This contains the specifications, the CE mark, the year of construction and the serial number.

The Serial number must be quoted in the communications with technical assistance.

DATI DI TARGA  
 REGISTRATION PLATE DATA

**M.&B** Via della Costituzione, 45  
 42015 Correggio (RE) Italy

CE

Model

V 1~ Hz A

IP max kPa max bar

kg Serial Nr Year



ATTENZIONE: compilare il fac-simile della targhetta con i dati riportati sulla macchina.

ATTENTION: Please complete the facsimile with the data written on the machine plate.

ATTENTION: S'il vous plaît remplir le fac-similé avec les données écrites sur la plaque de la machine.

ACHTUNG: Bitte füllen Sie das Faksimile mit den an der Maschineplatte geschriebenen Daten.

ATENCIÓN: Por favor, complete el facsímil con los datos escritos en la placa de la máquina.

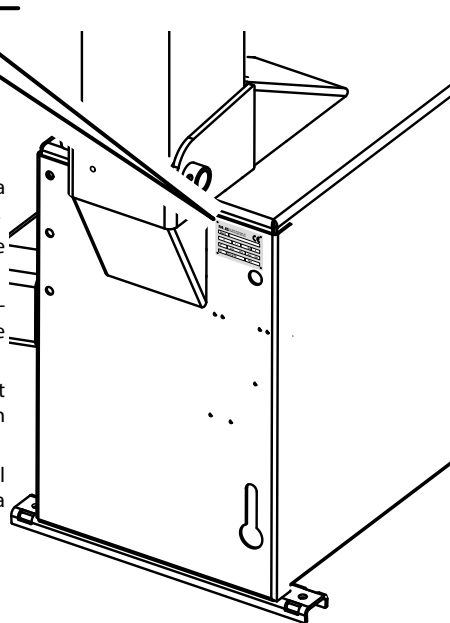

## FRANÇAIS

### CARACTERISTIQUES TECHNIQUES

#### DONNÉES TECHNIQUES

DIMENSIONS	
Hauteur max.....	1895 mm.
Profondeur.....	900 mm.
Largeur.....	860 mm.

POIDS	
Poids net.....	200 kg
Poids brut.....	220 kg

MOTEUR ELECTRIQUE (1 vitesse)	
Puissance.....	0,55 Kw - 0.75 Hp
Phases.....	3 ~
Alimentation.....	230-400V
Force détalonneur.....	2.500 kg

VALEUR DE PRESSION ACOUSTIQUE.....	75 db
------------------------------------	-------

ALIMENTATION PNEUMATIQUE	
Pression de service mini/maxi.....	800-1200kPa (8-12bar)

#### CHAMPS D'APPLICATION

TC322 peut agir sur roues et jantes ayant les suivantes dimensions mini et maxi:

ROUES	mini/maxi
Largeur roue.....	3"-15"
Diamètre maxi roue.....	44" - 1120mm
Diamètre jante (bl. int.).....	12"-23"
Diamètre jante (bl. ext.).....	10"-20"

ROUES MOTOCYCLETTE*	mini/maxi
Largeur roue.....	3"-15"
Diamètre maxi roue.....	44" - 1160mm
Diamètre jante.....	15"-25"

\* Pour opérer sur les roues de moto il faut installer le dispositif de fixation moto, disponible sur demande.

#### DONNÉES DE PLAQUE

LES DONNÉES DE LA MACHINE SONT INDIQUÉES SUR UNE ÉTIQUETTE SPÉCIALE INDELEBILE PLACÉE SUR L'ARRIÈRE DE LA MACHINE.

Les données techniques, le marquage CE, l'année de fabrication et le numéro de série sont reportés sur cette étiquette.

Le numéro de série doit être mentionné sur toutes les communications au service après-vente.

## DEUTSCH

### TECHNISCHE MERKMALE

#### TECHNISCHE DATEN

MAßE	
Maximale Höhe.....	1895 mm.
Tiefe.....	900 mm.
Breite.....	860 mm.

GEWICHT	
Nettogewicht.....	200 kg
Bruttogewicht.....	220 kg

ELEKTROMOTOR (1 Geschwindigkeit)	
Leistung.....	0,55 Kw - 0.75 Hp
Phasen.....	3 ~
Spannung.....	230-400V
Abdruckvermögen.....	2.500 kg

SCHALLDRUCKWERTE.....	75 db
-----------------------	-------

LUFTZUFUHR	
Geringster/größter Betriebsdruck mind/max.....	800-1200kPa (8-12bar)

#### ANWENDUNGSBEREICH

TC322 kann bei Rädern und Reifenfelgen mit den folgenden Mindest- und Höchstmaßen eingesetzt werden:

REIFEN PERSONENKRAFTWAGEN	mind/max
Reifenbreite.....	3"-15"
Raddurchmesser.....	44" - 1120mm
Felgdurchmesser (Innenblockierung).....	12"-23"
Felgdurchmesser (Außenblockierung).....	10"-20"

MOTORRADRÄDER*	mind/max
Reifenbreite.....	3"-15"
Raddurchmesser.....	44" - 1160mm
Felgdurchmesser.....	15"-25"

\* Um das Gerät bei Motorrädern einsetzen zu können, ist der Einbauder entsprechenden Vorrichtung für den Anschluß an Motorrädernotwendig, die Ihnen auf Wunsch geliefert wird.

#### ANGABEN AUF DEM MATRIKELSCHILD

DIE MASCHINENDATEN BEFINDEN SICH AUF DEM PERMANENTENETIKETT AUF DER RÜCKSEITE DER MASCHINE.

Es enthält die technischen Daten, die CE-Markierung, das Baujahr und die Matrikelnummer.

Die Matrikelnummer ist bei der Korrespondenz mit dem Kundendienst zu nennen.

## ESPAÑOL

### CARACTERISTICAS TECNICAS

#### DATOS TECNICOS

DIMENSIONES	
Altura máx.....	1895 mm.
Profundidad.....	900 mm.
Anchura.....	860 mm.

PESO	
Peso neto.....	200 kg
Peso bruto.....	220 kg

MOTOR ELECTRICO (1vel)	
Potencia.....	0,55 Kw - 0.75 Hp
Fases.....	3 ~
Alimentación.....	230-400V
Fuerza Destalonador.....	2.500 kg

VALOR DE PRESSION ACOUSTICA.....	75 db
----------------------------------	-------

ALIMENTACION NEUMATICA	
Presión de trabajo mín/máx.....	800-1200kPa (8-12bar)

#### GAMA DE APLICACIONES

TC322 puede obrar sobre ruedas y llantas con las dimensiones mínimas y máximas siguientes:

RUEDAS AUTOMOVILES	min/máx
Anchura rueda.....	3"-15"
Diámetro máx. rueda.....	44" - 1120mm
Diámetro llanta (bloqueo int).....	12"-23"
Diámetro llanta (bloqueo ext).....	10"-20"

RUEDAS MOTOCICLETAS*	min/máx
Anchura rueda.....	3"-15"
Diámetro máx. rueda.....	44" - 1160mm
Diámetro llanta.....	15"-25"

\* Para obrar sobre ruedas de motocicletas es necesario instalar el dispositivo "conexión motocicletas", disponible a pedido.

#### DATOS DE CHAPA

LOS DATOS DE LA MÁQUINA SE ENCUENTRAN EN LA ETIQUETA INDELEBLE SITUADA EN LA PARTE TRASERA DE LA MÁQUINA.

En la misma se señalan los datos técnicos, la marca CE, el año de construcción y el número de matrícula.

El Número de matrícula debe ser citado en las comunicaciones con la asistencia técnica.

DESCRIZIONE DELLA MACCHINA

con illustrazione delle parti componenti rilevanti ai fini dell'uso.

**PEDALIERA (fig.1) (1)**

Comprende i pedali di comando della macchina:

- Il pedale comando invertitore (1-A), per far ruotare il piatto autocentrante nel senso desiderato.
- Il pedale comando stallonatore (1-B) per azionare il bracciostallonatore (2-F).
- Il pedale comando apertura e chiusura (1-C) per aprire e chiudere le griffe dell'autocentrante (4-P).

**STALLONATORE (fig.1) (2)**

Lo Stallonatore è il dispositivo per stallonare il pneumatico dal cerchio esi compone di:

- Braccio Stallonatore (2-F) azionato pneumaticamente da un cilindro a doppio effetto.
- Paletta (2-E) per lo stallonamento del pneumatico.
- Appoggi antiabrasivi (2-G) per l'appoggio del cerchio durante la fase di stallonamento.

**GRUPPO PALO (Fig.1) (3)**

Il Gruppo Palo è composto da un Palo fisso che supporta i componenti necessari per smontare il pneumatico dal cerchio (e per rimontarlo):

- Il Braccio mobile a bandiera (3-H) per il posizionamento della Torretta.
- Il Volantino (3M) per la regolazione della posizione orizzontale del braccio.
- La Leva di bloccaggio (3-L) per la regolazione della posizione verticale dell'asta.
- La Torretta (3-I) per togliere (e rimontare) il pneumatico dal cerchio con l'aiuto della leva alzatalloni (vedere accessori in dotazione).
- Il Rullino di scorrimento (3-N), inserito nella linguetta della torretta, permette di operare sui pneumatici senza rovinare cerchio e tallone.

**AUTOCENTRANTE (Fig.1) (4)**

L'autocentrante è il dispositivo per il bloccaggio e la rotazione del cerchio; è azionato pneumaticamente da 2 cilindri "autocentranti" ed è composto da:

- 4 corsie mobili (4-P) con cunei di bloccaggio (4-O) per il bloccaggio interno ed esterno del cerchio;
- un piatto autocentrante (4-Q) per ruotare il cerchio nei due sensi senza sbloccarlo.

DESCRIPTION OF THE MACHINE

with illustrations of the component parts relevant for use.

**PEDAL CONTROLS (fig. 1)(1)**

The machine control pedals include:

- Invertor control pedal (1-A) for rotation the chuck plate in the direction desired.
- Bead breaking control pedal (1-B) to activate the bead breaking arm (2-F).
- Open and close control pedal (1-C) for opening and closing the chuck jaws (4-P).

**BEAD BREAKER (fig. 1) (2)**

The bead breaker is a mechanism for unbeading tyres from rims and is composed of:

- Bead breaking arm (2-F) activated pneumatically by a double action cylinder.
- Plate (2-E) for tyre bead breaking.
- Anti-abrasion supports (2-G) for support during the bead breaking phase.

**COLUMN UNIT (Fig.1) (3)**

The column unit is composed of a fixed column which can be tilted back and which carries the components necessary for unmounting the tyre from the rim (and for re-mounting):

- The swinging arm (3-H) for positioning the head.
- The handwheel (3M) for the adjustment of the horizontal position of the arm.
- Locking lever (3-L) for regulating the vertical position of the rod.
- The head (3-I) for removing (and refitting) the tyre from the rim with the help of the bead lifting lever (see accessories provided).
- The sliding roller (3-N), inserted inside the tongue of the head, avoids any damage to the rim or bead.

**SELF-CENTERING CHUCK (Fig.1) (4)**

The chuck is the device for locking and rotating the rim. It is driven pneumatically two "self-centring" cylinders and is composed of:

- 4 slide tracks (4-P) with 4 locking wedges (4-O) for the internal and external locking of the rim.
- A self-centring plate (4-Q) for rotating the rim in both directions without unlocking it.

LEGENDA

- 1• PEDALIERA  
A: Pedale Invertitore  
B: Pedale Stallonatore  
C: Ped. Apertura e Chiusura

- 2• STALLONATORE  
E: Paletta Stallonatore  
F: Braccio Stallonatore  
G: Appoggi antiabrasivi

- 3• PALO  
H: Braccio a Bandiera  
I: Torretta  
L: Leva di Bloccaggio vert.  
M: Volantino di regolazione  
N: Rullino di scorrimento

- 4• AUTOCENTRANTE  
O: Cunei di bloccaggio  
P: Corsie mobili  
Q: Piatto Autocentrante

KEY

- 1• PEDALS  
A: Invertor pedal  
B: Bead-breaker pedal  
C: Open and closed pedal

- 2• BEAD-BREAKER  
E: Bead-breaking plate  
F: Bead-breaking arm  
G: Anti-abrasion supports

- 3• COLUMN  
H: Swinging arm  
I: Head  
L: Locking lever  
M: Handwheel  
N: Sliding roller

- 4• SELF-C.CHUCK  
O: Locking wedges  
P: Slide tracks  
Q: Self-centring plates

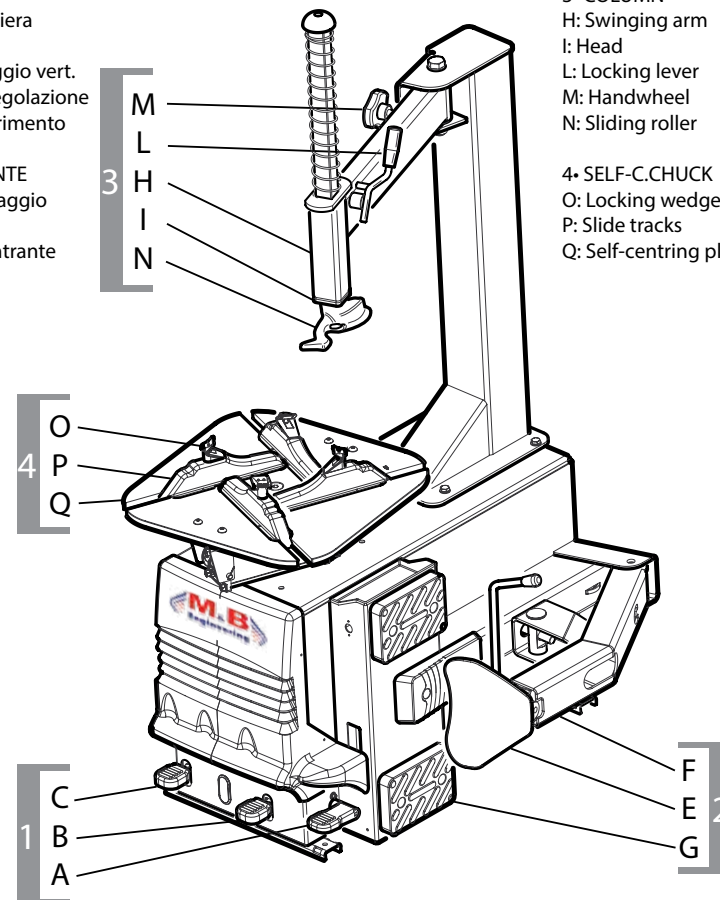

fig.1



## DESCRIPTION DE L'APPAREIL

avec illustration des parties composantes relatives à l'emploi.

## PEDALIER (fig.1) ( 1)

Le sont les pédales de commande de la machine:

- la pédale de commande de l'inverseur (1-A), afin de faire tourner le plateau autocentreur dans le sens souhaité.
- La pédale de commande du détalonneur (1-B) pour actionner le bras détalonneur (2-F).
- La pédale de commande de l'ouverture et la fermeture (1-C) pour ouvrir et fermer les griffes de l'autocentreur (4-P).

## DÉTALONNEUR (fig.1) (2)

Le détalonneur est le dispositif pour détalonner le pneu de la jante et il est formé:

- du bras détalonneur (2-F) actionné pneumatiquement par un vérin à double effet.
- d'un outil (2-E) pour le détalonnage du pneu.
- d'appuis antiabrasifs (2-G) pour l'appui de la jante pendant la phase de détalonnage.

## GROUPE DE LA POTENCE (Fig.1) (3)

Le Groupe de la Potence est formé d'une Potence fixe qui soutient les composants nécessaires à démonter le pneu de la jante (aussi bien que pour le monter à nouveau):

- le Bras mobile en drapeau (3-H) pour le positionnement de la Tourelle.
- le Petit Volant (3M) pour le réglage de la position horizontale du bras.
- le Levier de blocage (3-L) pour le réglage de la position verticale de la tige.
- la Tourelle (3-I) pour sortir et remonter le pneu de la jante à l'aide du levier lève-talons (voir accessoires en dotation). Le petit Rouleau de glissement (3-N), dans la languette de la tourelle, permet de travailler sur les pneus sans abîmer la jante et le talon.

## AUTOCENTREUR (Fig.1) (4)

L'autocentreur est le dispositif pour le blocage et la rotation de la jante; il est actionné pneumatiquement par 2 vérins "autocentreurs" et il est formé:

- de 4 voies mobiles (4-P) avec coins de blocage (4-O) pour le blocage intérieur ou extérieur de la jante.
- d'un plateau autocentreur (4-Q) pour faire tourner la jante dans les deux sens sans la débloquer.

## LEGENDA

## 1• PÉDALIER

- A: Pedale d'inversion  
B: Pédale à détalonner  
C: Péd. Ouverture et Fermeture

## 2• DÉTALONNEUR

- E: Palette Détalonneur  
F: Bras Détalonneur  
G: Appuis antiabrasifs

## 3• COLONNE

- H: Bras à Banderole  
I: Tourelle  
L: Levier de Blocage vert.  
M: Petit volant de réglage  
N: Galet de glissement

## 4• AUTOCENTREUR

- O: Coins de blocage  
P: Voies mobiles  
Q: Plateau Autocentreur

## GERÄTEBESCHREIBUNG

mit Zeichenerklärung der Einzelteile

## FUßSCHALTUNG (Abb.1) ( 1)

Enthält die Kommandopedale des Geräts:

- Umkehrpedal (1-A) zur Drehung der Selbstzentriererplatte in der gewünschten Richtung.
- Abdrückpedal (1-B) zur Ingangsetzung der Abdrückkralle (2-F).
- Öffnungs- Schliesseungspedal (1-C) zum Öffnen und Schliessen der Greifer des Selbstzentrierers(4-P).

## ABDRÜCKER (Abb.1) (2)

Vorrichtung für das Abdrücken des Reifens vom Reifenfelgen, besteht aus:

- Abdrückkralle (2-F), wird von einem Doppelzylinder pneumatisch in Gang gesetzt.
- Schaufel (2-E) für das Abdrücken des Reifens.
- Kratzsichere Halterungen (2-G) zum Anlehnen des Reifenfelgens während des Abdrückvorgangs.

## TRAGSÄULENGRUPPE (Abb.1) (3)

besteht aus einem kippbaren Mast, der die für das Abmontieren des Reifens vom Felgen (und für die Neumontage) notwendigen Einzelteile trägt:

- Schwenkbarer Laufarm (3-H) für die Positionierung des Drehkopfs.
- Handrad (3-M) für die Horizontaleinstellung des Laufarms.
- Sperrhebel (3-L) für die Regulierung der Senkrechtstellung des Stabs.
- Drehkopf (3-I) für die Ab- und Aufmontage des Reifens vom und auf den Reifenfelgen mit Hilfe des Wulstheberhebels (siehe Grundausüstung). Die Gleitrolle (3-N), im Drehkopfkeil eingebaut, ermöglicht die Arbeit am Reifen ohne Beschädigung des Rad-felgens und des Wulstes.

## SELBSTZENTRIERER (Abb.1) (4)

Vorrichtung für die Blockierung und Drehung des Reifenfelgens; sie wird von zwei selbstzentrierenden Zylindern pneumatisch in Gang gesetzt und besteht aus:

- 4 beweglichen Schienen (4-P) mit Blockierungsrillen (4-O) für die Innen- und Außenblockierung des Reifenfelgens.
- Selbstzentriererplatte (4-Q) zur Drehung des Felgens in beide Richtungen, ohne ihn zu entblocken.

## LEGENDE

## 1• PEDALSATZ

- A: Umkehrpedal  
B: Wulstheberpedal  
C: Öffnen/Schliessen-Pedal

## 2• WULSTHEBER

- E: Wulstheberpalette  
F: Wulstheberarm  
G: Kratzsichere Halterungen

## 3• TRAGSÄULE

- H: Schwenkarm  
I: Drehkopf  
L: Senkr. Befestigungshebel  
M: Verstellungsrad  
N: Gleitwalze

## 4• SELBSTZENTRIERER

- O: Blockierungsrinnen  
P: Bewegliche Schienen  
Q: Selbstzentriererplatte

## DESCRIPCION DE LA MAQUINA

con ilustraciones de las piezas componentes importantes para el uso

## JUEGO DE PEDALES (fig.1) ( 1)

Incluye los pedales de mando de la máquina:

- Pedal mando invertidor (1-A) ,para hacer girar el plato autocentrado en el sentido deseado.
- Pedal mando abertura y cierre (1-C) para abrir y cerrar las mordazas del Autocentrado (4-P).

## DESTALONADOR (fig.1) (2)

El Destalonador es el dispositivo para destalonar el neumático de la llanta incluye:

- Brazo Destalonador (2-F) accionado neumáticamente por un cilindro de doble efecto.
- Paleta (2-E) para el destalonamiento del neumático.
- Apoyos antiabrasivos (2-G) para apoyar la llanta durante la fase de destalonamiento.

## UNIDAD COLUMNA (Fig.1) (3)

La Unidad Columna se compone de una Columna fija que soporta los componentes necesarios para desmontar el neumático de la llanta (y para montarlo nuevamente):

- el brazo oscilante (3-H) para la colocación de la Torre.
- la manivela (3M) para el arreglo de la posición horizontal del brazo.
- la palanca de bloqueo (3-L) para ajustar la posición vertical de la barra.
- la torre (3- I) para quitar el neumático de la llanta (y para montarlo nuevamente) con el auxilio de la palanca levanta-talones (vea accesorios de equipo).El rodillo de deslizamiento (3-N) insertado en la lengüeta de la Torre, permite actuar sobre el neumático sin dañar llanta y talón.

## AUTOCENTRADO (Fig.1) (4)

El Autocentrado es el dispositivo para el bloqueo y la rotación de la llanta se acciona neumáticamente gracias a dos cilindros autocentrados y se compone de:

- 4 recorridos móviles (4-P) con cuñas de bloqueo (4-O) para el bloqueo interior y exterior de la llanta.
- un plato autocentrado (4-Q) para girar la llanta en los dos sentidos sin desbloquearla.

## LEGENDA

## 1• PEDALERA

- A: Pedale Invertedor  
B: Pedal Destalonador  
C: Ped. Abertura y Cierre

## 2• DESTALONADOR

- E: Paleta Destalonador  
F: Brazo Destalonador  
G: Apoyos antiabrasivos

## 3• PALO

- H: Brazo de Bandera  
I: Torre  
L: Leva de Bloqueo vert.  
M: Volante de regulación  
N: Rodillo de deslizamiento

## 4• AUTOCENTRADO

- O: Cuñas de bloqueo  
P: Recorridos móviles  
Q: Plato de Autocentrado

ACCESSORI IN DOTAZIONE

LEVA ALZATALLONE (fig.2)

E' un utensile necessario per sollevare il tallone del pneumatico e portarlo sulla torretta durante le fasi di smontaggio. Consente poi di guidare "l'incanalamento" del tallone stesso in fase di montaggio del pneumatico. La leva alzatalloni, una volta installata la macchina, va posizionata nell'asola dell'appoggio stallonatore, a lato della macchina.

PISTOLA DI GONFIAGGIO (fig.3a-3b)

La macchina è dotata di una pistola con manometro per il gonfiaggio dei pneumatici. Pressione d'utilizzo consigliata: 10 bar(1000 kPa).

La pistola di gonfiaggio va agganciata all'apposito gancio posto sul palodella macchina (fig.3a). Viene fornito anche il tubo di connessione completo di raccorderia (fig.3b) per collegare la pistola di gonfiaggio al sistema di alimentazione pneumatico.

N.B. Al fine di proteggere l'operatore dai potenziali pericoli derivanti dal gonfiaggio del pneumatico sul piatto dell'autocentrante, la macchina è stata dotata di una valvola limitatrice della pressione di esercizio tarata a 3,5 bar e di una valvola di massima pressione tarata a 4 bar.

Inoltre viene dato in dotazione anche il pennello per il grasso.

La scatola contenente gli accessori in dotazione (fig.3c) è inserita nell'imballo della macchina.



Prestare sempre particolare attenzione ai SEGNALI DI SICUREZZA rappresentati da appositi adesivi applicati sulla macchina (fig.4).

Nel caso di smarrimento o deterioramento di una o più delle etichette adesive poste sulla macchina, si prega di richiedere l'etichetta mancante, attraverso il relativo numero di codice:

(a) - Pericolo di schiacciamento mano durante il posizionamento del palo ribaltabile (cod.n. 200449).

(b) - Pericolo di folgorazione (cod.n. 200446).

(c) - Pericolo di schiacciamento gamba/piede con stallonatore (cod.n. 200448).

(d) - Attenzione! Leggere attentamente il Manuale di uso prima di utilizzare la macchina.

ACCESSORIES PROVIDED

BEAD LIFTING LEVER (fig.2)

This is a tool required for lifting the tyre bead onto the head during the unmounting stage. It also allows the guiding of the bead "setting" during mounting. When the machine has been installed the bead lifting lever is kept in the container in the bead breaking machine case on the side of the machine.

INFLATION GUN (fig.3a-3b)

The machine is fitted with an inflation gun and manometer for inflating tyres. Recommended operating pressure is: 10 bar (1000kPa).

The inflation gun is hung on the special hook on the column of the machine (fig.3a). A supply tube is also provided complete with connectors (fig.3b) to link the inflation gun to the pneumatic supply.

N.B. To protect the operator from potential danger during the inflation of tyres on the self-centring chuck plate, the machine is fitted with a pressure limiting valve set at 3.5 bar and a maximum pressure valve set at 4 bar.

In addition, a grease brush is supplied as standard equipment.

The box containing the accessories provided (fig.3c) is placed in the machine packing materials.



Always pay careful attention to the WARNING SIGNS shown on adhesives applied to the machine (fig.4).

If one or more of the warning signs disappears or shows signs of deterioration, you are requested to order a replacement, making use of the relevant code number:

(a) - Danger of crushing hands when positioning the reclining pole (code No. 200449).

(b) - Danger of being electrocuted (code No. 200446).

(c) - Danger of crushing a leg/foot with the bead breaker (code No. 200448).

(d) - Attention! Read carefully the operating manual before using the machine.

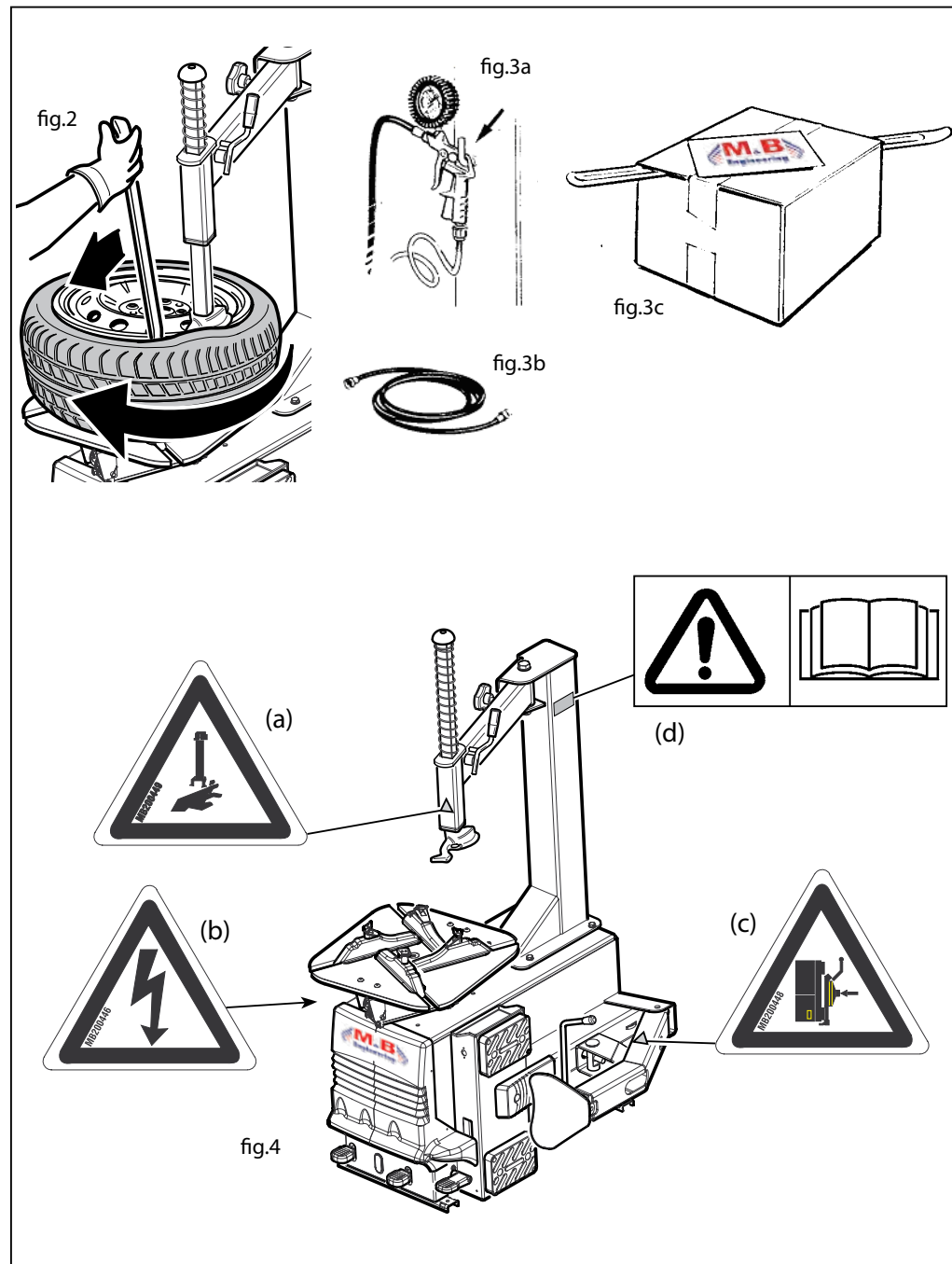

## ACCESSOIRES EN DOTATION

## LEVIER LEVE-TALON (fig.2)

Cet outil sert à lever le talon du pneu pour l'amener sur la tourelle pendant les phases de démontage.

Il permet ensuite de guider le talon pendant l'opération de montage du pneu. Le levier lève-talons, une fois qu'il a été installé sur la machine, doit être positionné dans la fente de l'appui du détalonneur, à côté de la machine.

## PISTOLET DE GONFLAGE (fig.3a-3b)

La machine est pourvue d'un pistolet avec manomètre pour le gonflage des pneus. Pression d'utilisation conseillée: 10 bar(1000 kPa).

Le pistolet de gonflage doit être accroché à sa place sur le poteau de la machine (fig.3a). On fournit aussi un tuyau de connection avec ses raccords (fig.3b) pour connecter le pistolet de gonflage au système d'alimentation pneumatique.

N.B. Afin de protéger l'opérateur des dangers potentiels liés au gonflage du pneu sur le plateau autocentreur, la machine a été pourvue d'une soupape de limitation de la pression d'exercice calibrée à 3,5 bar et d'une soupape de pression maximale tarée à 4 bar.

Un pinceau est en outre fourni pour graisser le talon du pneu.

La boîte qui contient les accessoires en dotation (fig.3c) se trouve à l'intérieur de l'emballage de la machine.



Faire toujours très attention aux INDICATIONS DE SÉCURITÉ représentées par des adhésifs appliqués sur l'appareil (fig.4).

En cas d'égarement ou de détérioration d'une ou plusieurs étiquettes adhésives placées sur l'appareil, prière de demander leur substitution à travers leur relatif numéro de code au Service Pièces Détachées:

(a) - Danger de s'écraser une main pendant le positionnement du poteau rabattable (code n° 200449).

(b) - Danger d'électrocution (code n° 200446).

(c) - Danger de s'écraser une jambe/pied avec le détalonneur (code n° 200448).

(d) - Attention! Lire attentivement le Manuel d'emploi avant d'utiliser la machine.

## STANDARDZUBEHÖR

## Mit der WULSTHEBERSTANGE (fig.2)

kann der Reifenwulst angehoben und während des Abmontiervorgangs auf den Drehkopf gehoben werden.

Dieses Werkzeug ermöglicht die Lenkung der 'Kanalisation' des Wulstes bei der Reifenmontage. Die Wulstheberstange wird nach der Installation des Geräts in den Schlitz des Wulstheberhalters seitlich vom Gerät gesteckt.

## LUFTPISTOLE (fig.3a-3b)

Zum Aufpumpen der Reifen ist die Maschine mit einer Luftpistole mit Manometer ausgerüstet. Empfohlener Arbeitsdruck: 10 bar(1000 kPa).

Die Luftpistole wird einem am Maschinenstand eingebauten Haken aufgehängt (Abb. 3a). Dazu wird auch ein Verbindungsrohr mit Verbindungsstücken mitgeliefert (Abb.3b), um die Luftpistole am Luftversorgungssystem anzuschließen.

Anmerkung: Um den Bediener von eventuellen Risiken bei dem Aufpumpen der Reifen zu schützen, ist die Maschine mit einem 3.5-bar kalibrierten Druckventil sowie auch einem 4-bar kalibrierten Maximaldruckventil ausgerüstet.

Zusätzlich wird ein Pinsel zum Einschmieren des Reifenwulstes geliefert.

Diese Schachtel enthält das Standardzubehör (fig.3c) und steckt in der Verpackung des Geräts.



Beachten Sie bitte: immer genauestens die WARNUNGSZEICHEN die in Form von Aufklebern auf dem Gerät angebracht sind (Abb.4).

Sollte sich einer oder mehrere der Aufkleber vom Gerät gelöst haben oder beschädigt sein, fordern Sie bitte die jeweiligen Aufkleber vermittels eines entsprechenden Codes bei unserem Ersatzteildienst:

(a) - Handquetschungsgefahr bei der Positionierung vom kippbaren Pfosten (Code Nr. 200449).

(b) - Elektroktionsgefahr (Code Nr. 200446).

(c) - Bein- oder Fußquetschungsgefahr mit der Abdrückvorrichtung (Code Nr. 200448).

(d) - Vorsicht! Lesen Sie die Bedienungsanleitung sorgfältig durch, bevor Sie die Maschine benutzen.

## ACCESORIOS DE EQUIPO

## PALANCA LEVANTA-TALON (fig.2)

Es una herramienta necesaria para levantar el talón del neumático y llevarlo sobre la torre durante las fases de desmontaje.

Consiente luego de guiar el "encauzamiento" del talón mismo en la fase de montaje del neumático. La palanca levanta-talones, una vez instalada la máquina, debe colocarse en la ranura del apoyo del destalonador, allado de la máquina

## PISTOLA DE AIRE (fig.3a-3b)

La máquina está equipada con una pistola con manómetro para hinchar las ruedas. Presión de trabajo aconsejada: 10 bar(1000 kPa).

Hay que colgar la pistola de aire al gancho puesto en el palo de la máquina (fig.3a). Se suministra también el tubo de conexión completo de empalmes (fig.3b) para conectar la pistola de aire al sistema de alimentación neumático.

N.B. Para proteger el operador de los potenciales riegos derivantes del gonflaje del neumático en el plato de autocentrado, la máquina está provista de una válvula limitadora de presión de ejercicio ajustada a 3,5 bar y de una válvula de máxima presión ajustada a 4 bar.

Además, está suministrado un pincel para engrasar el talón del neumático. La caja que contiene los accesorios de equipo (fig. 3c) está en embalaje de la máquina.



Tenga siempre mucho cuidado con las SEÑALES DE SEGURIDAD representadas con adhesivos adecuados y aplicados en la máquina (fig.4).

En caso de pérdida o deterioro de una o más etiquetas adhesivas aplicadas en la máquina, diríjase inmediatamente al servicio "piezas de repuesto" para requerirla/las indicando el número de código relativo:

(a) - Peligro de aplastarse la mano durante el posicionamiento del palo abatible (cód. n. 200449).

(b) - Peligro de electrocución (cód.n. 200446).

(c) - Peligro de aplastarse la pierna/pie con el destalonador (cód. n. 200448).

(d) - ¡Atencion! Lea con cuidado el Manual de empleo antes de utilizar la máquina.

ACCESSORI A RICHIESTA**GRUPPO FILTRO FR + L (fig.5)**

E' composto da un Filtro per eliminare eventuali impurità ed eccessiva umidità presente nell'aria, un Riduttore di pressione per regolare la corretta pressione di utilizzo ed un Lubrificatore per nebulizzare olio nell'impianto pneumatico.

**PROTEZIONI PER CERCHI IN LEGA**

Sono speciali protezioni predisposte per operare su cerchi in lega leggera:

- Protez. Corsia per cunei (fig.6) - 4pz.
- Protez. Linguetta della torretta (fig.7a) - 1pz.
- Protez. Ala della torretta (fig.7b) - 1pz.

**PISTOLA DI GONFIAGGIO (fig.8)**

E' disponibile una pistola di gonfiaggio con scala di misura da 0.7 a 12 bar. (Precisione secondo le tolleranze imposte dalla Direttiva CEE 86/217).

N.B. Al fine di proteggere l'operatore dai potenziali pericoli derivanti dal gonfiaggio del pneumatico sul piatto dell'autocentrante, la macchina è stata dotata di una valvola limitatrice della pressione di esercizio tarata a 3,5 bar e di una valvola di massima pressione tarata a 4 bar.



Il gonfiaggio del pneumatico è un'operazione potenzialmente pericolosa!

**DISPOSITIVO "ATTACCHI 8" (4 pz.)**

Permettono lo smontaggio di pneumatici di ridotte dimensioni (es.: pneumatici di cariole, di attrezzature per giardino, di mezzi mobili per golf, etc. (fig.9).

**DISPOSITIVO "ATTACCHI MOTO"**

E' un dispositivo che permette lo smontaggio ed il montaggio dei pneumatici di ruote motociclo da 15" a 25" (fig.9a). Un rivestimento di poliuretano protegge il cerchio da segnatura. Gli "attacchi moto" (serie di 4 pz.) si montano facilmente: basta inserirli sulle corsie dell'autocentrante e bloccarli con le apposite viti.

**PROTEZIONE PALETTA STALLONATORE (fig.10)**ACCESSORIES ON REQUEST**FILTER UNIT FR + L (fig.5)**

This unit is composed of a Filter to eliminate possible impurities and excessive humidity in the air, a Pressure Reducer to maintain the correct operating pressure, and a Lubricator to atomize oil in the pneumatic system.

**ALLOY RIM PROTECTORS**

These are special protectors designed for use on light alloy rims:

- Locking wedge protectors. (fig.6) - 4p.
- Head tongue protectors (fig.7a) - 1p.
- Turret wing protection (fig.7b) - 1p.

**INFLATION GUN (fig.8)**

A further inflation gun is available with a measuring scale from 0.7 to 12 bar. (Precision tolerance as required by the EEC Directive 86/217).

N.B. To protect the operator from potential danger during the inflation of tyres on the self-centring chuck plate, the machine is fitted with a pressure limiting valve set at 3.5 bar and a maximum pressure valve set at 4 bar.



The inflation of tyres is a potentially dangerous operation!

**8" FITTINGS ATTACHMENT (4 p.)**

these allow the unmounting of tyres on small wheels (e.g. tyres from trolleys, garden equip., golf carts, etc. (fig.9).

**MOTORCYCLE FITTINGS ATTACHMENT**

This is an attachment that allows the mounting and unmounting of tyres from motorcycle wheels from 15" to 24" (fig.9a). A polyurethane coating protects the rims from marking. The "motorcycle attachment" parts (series of 4 parts) are easily mounted: they are simply inserted in the tracks of the chuck and locked with the bolt provided.

**BEAD-BREAKING PLATE PROTECTOR (fig.10)**

fig.5

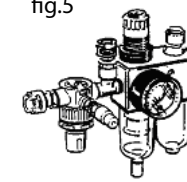

fig.6

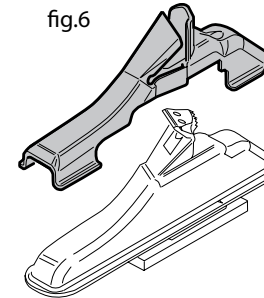

fig.7b

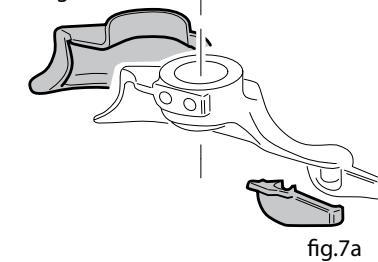

fig.8

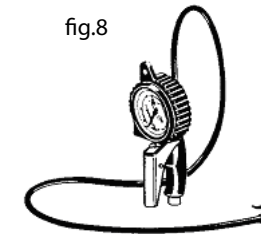

fig.9

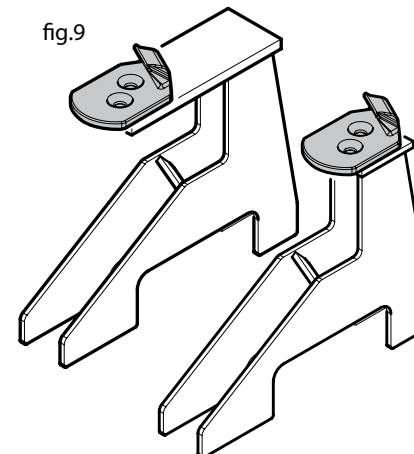

fig.9a

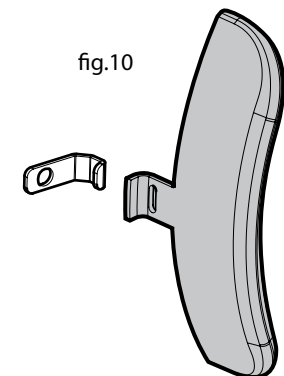

fig.10

## ACCESSOIRES SUR DEMANDE

## ENSEMBLE FILTRE FR + L (fig.5)

Il est formé par un Filtre pour éliminer les impuretés éventuelles et l'excès d'humidité présente dans l'air, un Réducteur de pression pour régler la pression d'utilisation correcte et un Graisseur pour nébuliser l'huile dans le système pneumatique.

## PROTECTIONS POUR JANTES EN ALLIAGE

Ce sont des protections spéciales conçues pour travailler sur des jantes en alliage léger:

- Protect. Voie pour coins de 19" (fig.6) - 4pz.
- Protect. Languette de la tourelle (fig.7a) - 1pz.
- Protect. Aile de la tourelle (fig.7b) - 1pz.

## PISTOLET DE GONFLAGE (fig.8)

Sur demande, un pistolet de gonflage avec échelle de mesure de 0.7 à 12 bars est également disponible. (Précision selon les tolérances imposées par la Directive CEE 86/217).

N.B. Afin de protéger l'opérateur contre les dangers potentiels résultant du gonflage du pneu sur le plateau de l'autocentreur, la machine a été munie d'une soupape de limitation de pression de service tarée à 3,5 bars et d'une vanne de pression maximum tarée à 4 bars.



Le gonflage du pneu est une opération qui peut être dangereuse!

## DISPOSITIF "ATTACHES 8" (4 pz.)

Elles permettent le démontage de pneus de dimensions réduites (ex.: pneus de brouettes, d'équipement de jardin, de véhicules mobiles pour le golf, etc. (fig.9).

## DISPOSITIF "ATTACHES MOTO"

C'est un dispositif qui permet le démontage et le montage des pneus de roues de moto de 15" à 25" (fig.9a). Un revêtement en polyuréthane protège la jante contre les éraflures. Les "attaches moto" (série de 4) se montent facilement: il suffit de les placer sur les voies de l'autocentreur et de les bloquer avec les vis prévues.

## PROTECTION PALETTE DÉTALONNEUR (fig.10)

## ZUSÄTZLICHES ZUBEHÖR

## FILTERGRUPPE FR + L (Abb.5)

Sie besteht aus einem Filter zur Beseitigung möglicher Unreinheiten und übermäßiger Luftfeuchtigkeit, aus einem Druckverminderer zur Regulierung des richtigen Bedienungsdrucks und aus einem Schmierer, der Öl in die Luftdruckanlage sprüht.

## SCHUTZVORRICHTUNGEN FÜR LEGIERTE REIFENFELGEN

Eshandelt sich hierbei um spezielle Schutzvorrichtungen, die auf Reifenfelgen in Leichtlegierung anzubringen sind:

- Schutz für Rillenschiene 19" (Abb.6) - 4Stk.
- Schutz für Drehkopfkeil (Abb.7a) - 1Stk.
- Schutz für Drehkopflügel (Abb. 7b) 1 Stk.

## AUFPUMPPISTOLE (fig.8)

Auf Wunsch Außerdem ist eine Aufpump pistole mit einer Meßskala von 0.7 bis 12 bar erhältlich. (Gemäß EG-Norm 86/217).

Beachten Sie bitte: Um den Bediener des Geräts beim Aufpumpen des Reifens auf der Selbstzentriererplatte vor potentiellen Gefahren zuschützen, verfügt das Gerät über eine Druckbeschränkungsdüse bei 3,5 bar und über eine Höchstdruckdüse, die bis 4 bar reicht.



Le gonflage du pneu est une opération qui peut être dangereuse!

## VORRICHTUNG "ANSCHLÜSSE 8" (vierteilig)

Damit können Sie kleinere Reifen abmontieren (z.B. Reifen von Schubkarren, Gartengeräten, beweglichen Golfgeräten usw. (Abb. 9)

## VORRICHTUNG "ANSCHLÜSSE FÜR KRAFT-RÄDER"

Damit kann man Reifen von Motorrädern von 15" bis 25" ab- und aufmontieren (Abb. 9a). Eine Polyurethanverkleidung schützt den Felgenvor Kratzern. Die "Anschlüsse für Kraftäder" (vierteilige Serie) sind einfach anzubringen, es genügt, sie auf die Schienen der Selbstzentriererplatte zu setzen und mit den entsprechenden Schrauben festzuschrauben.

## SCHUTZVORRICHTUNGEN WUHLSTHEBERPALETTE (fig.10)

## ACCESORIOS OPCIONALES

## UNIDAD FILTRO FR + L (fig.5)

La Unidad se compone de un Filtro para eliminar las eventuales contaminaciones y la excesiva humedad presente en el aire, de un Reductor de presión para el correcto ajuste de la presión de trabajo y de un Lubrificador para pulverizar aceite en la instalación neumática.

## PROTECCIONES PARA LLANTAS DE ALEACION

Son especiales protecciones predispuestas para actuar sobre llantas de aleación ligera:

- Protecciones recorridos para cuñas de 19" (fig.6) - 4p.
- Protección Lengüeta de la torre (fig.7a) - 1p.
- Protección Ala de la torre (fig.7a) - 1p.

## PISTOLA DE HINCHAMIENTO (fig.8)

A pedido, está disponible una pistola de hinchamiento con escala de medida de 0.7 a 12 bar. (Precisión según las tolerancias impuestas por la Normativa Cee 88/217).

Nota: Para proteger al operador de los potenciales peligros procedentes del hinchamiento del neumático sobre el plato del autocentrado, la máquina está dotada de una válvula limitadora de la presión de trabajo tarada a 3,5 bar y de una válvula de máxima presión tarada a 4 bar.



El hinchamiento del neumático es una operación potencialmente peligrosa!

## DISPOSITIVO "CONEXIONES 8" (4p.)

Permite el desmontaje de los neumáticos de pequeñas dimensiones como por ejemplo los neumáticos de carretillas, de herramientas para el jardín, de medios móviles para el golf, etc. (fig.9).

## DISPOSITIVO "CONEXIONES MOTOS"

Es un dispositivo que consiente desmontar y montar los neumáticos de las ruedas de motocicletas de 15" a 25" (fig. 9a). Una capa de poliuretano protege de eventuales rayas la llanta misma. Las "conexiones motos" (serie de 4 p.) se montan con facilidad: basta con introducir las en los recorridos del autocentrado y bloquearlas con los tornillos apropiados.

## PROTECCIONES PALETA DESTALONADOR (fig.10)

DISIMBALLO

Al ricevimento della macchina imballata togliere le reglette (facendo attenzione al distacco delle stesse), i sigilli ed il cartone come da fig.13. Dopo avere tolto l'imballaggio assicurarsi dell'integrità della macchina, controllando che non vi siano parti visibilmente danneggiate. In caso di dubbio non utilizzare la macchina e rivolgersi a personale professionalmente qualificato e/o al proprio rivenditore.



Gli elementi dell'imballaggio (chiodi, sacchetti di plastica, pluriball, polietilene, graffette, legni, ecc.) non devono essere lasciati alla portata dei bambini in quanto potenziali fonti di pericolo. Riporre i suddetti materiali negli appositi luoghi di raccolta, se inquinanti o non biodegradabili.

COLLOCAMENTO

## DIMENSIONI D'INGOMBRO

1895 x 900 x 860

## DISTANZE DI SICUREZZA

Per un utilizzo sicuro ed ergonomico della macchina è consigliabile collocarla ad una distanza minima di mm. 500 dalle pareti circostanti.

## PRESCRIZIONI DI FISSAGGIO

La macchina è munita di speciali tappi in gomma per lo smorzamento di eventuali vibrazioni.



Per poter gonfiare il pneumatico sul piatto dell'autocentrante è obbligatorio provvedere al fissaggio della macchina a terra. Per tale operazione utilizzare gli stessi fori predisposti per fissare la macchina al pallet.



LA MACCHINA NON PUO' ESSERE COLLOCATA IN AMBIENTE ESPLOSIVO

UNPAKING

On receipt of the packed machine, remove the straps (taking care when cutting them) and packing as in fig.13. After removing the packing check the machine for missing or damaged parts. If in doubt do not use the machine and refer to professionally qualified personnel and/or to the seller.



The packing materials (timber, plastic bags, pluriball, polythene, nails, staples, etc.) must not be left within reach of children since they are potentially dangerous. Deposit the above mentioned materials at the relevant collection points if they are pollutants or are non biodegradable.

LOCATION

## OVERALL DIMENSIONS

1895 x 900 x 860

## SAFE DISTANCE

For the safe and ergonomic use of the machine, it is advisable to locate it a minimum of 500 mm from the surrounding walls.

## FIXING REQUIREMENTS

The machine is fitted with special rubber feet for the muffling of possible vibrations.



To inflate tyres on the chuck plate it is obligatory to fix the machine to the ground. For this purpose use the same holes provided for fixing the machine to the pallet.



THE MACHINE MUST NOT BE LOCATED IN AN EXPLOSIVE ENVIRONMENT.

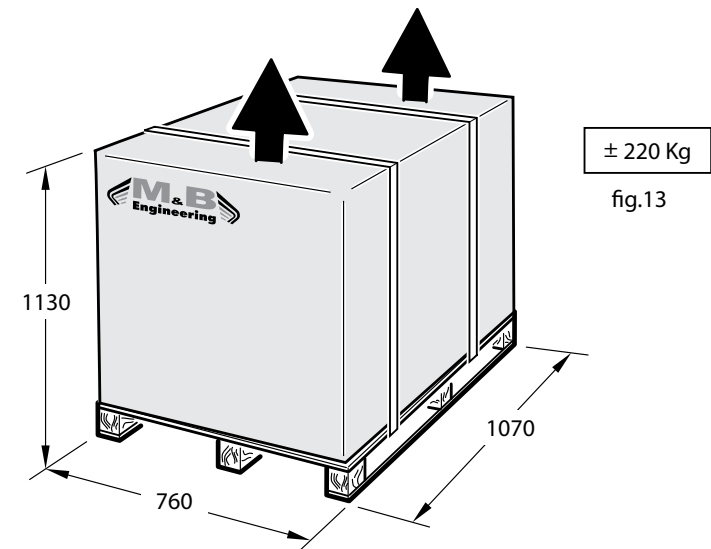

± 220 Kg

fig.13

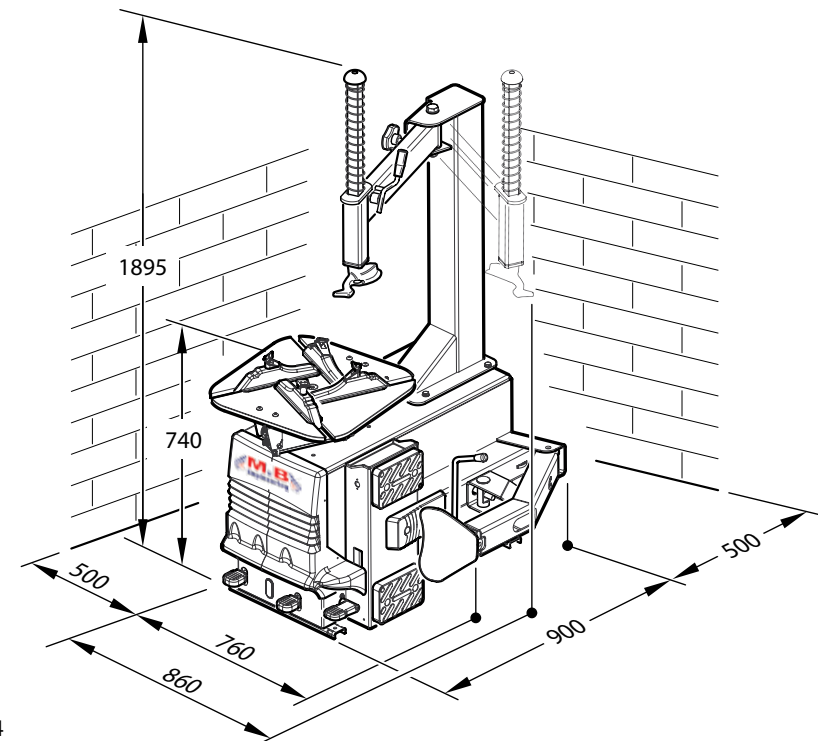

fig.14

DEBALLAGE

À la réception de l'appareil ôter les feuillards (faisant attention au détachement de ceux-ci), les cachets et le carton selon la fig. 13. Après avoir ôté l'emballage s'assurer de l'intégrité de l'appareil en contrôlant qu'il n'y ait pas de pièces visiblement en dommagées. En cas de doute, ne pas utiliser l'appareil et s'adresser à du personnel qualifié ou à son propre revendeur.



Les éléments de l'emballage (clous, sachets en plastique, pluriball, polyéthylène, agrafes, bois etc.) doivent être gardés à l'écart des enfants pour les dangers qu'ils pourraient causer. Déposer les susdits matériaux dans les endroits prévus, si polluants ou non dégradables.

PLACEMENT

## DIMENSIONS D'ENCOMBREMENT

1895 x 900 x 860

## DISTANCES DE SÉCURITÉ

Pour un emploi en sûreté et ergonomique de l'appareil il est recommandable de le placer à une distance minimum de 500 mm des murs environnants.

## PRÉSCRIPTIONS DE FIXATION

L'appareil est muni de bouchons spéciaux en caoutchouc pour l'amortissement d'éventuelles vibrations.



Pour pouvoir gonfler le pneu sur le plateau de l'autocentreur il est obligatoire de fixer l'appareil au sol. Pour cette opération l'appareil présente des trous appropriés.



L'APPAREIL NE DOIT PAS ÊTRE PLACÉ DANS UN MILIEU EXPLOSIF!

AUSPACKEN

Zum Auspacken des verpackten Geräts entfernen Sie als erstes den Bandstahl (achten Sie bitte auf das Ablösen desselben), dann die Siegel und den Verpackungskarton wie nach Abb. 13. Haben Sie das Gerät ausgepackt, versichern Sie sich bitte von dessen einwandfreiem Zustand und kontrollieren Sie, ob es irgendwelche sichtbar beschädigten Teile aufweist. Im Zweifelsfall sehen Sie bitte von der Inbetriebnahme des Geräts ab und wenden sich an qualifiziertes Fachpersonal und/oder an ihre Verkaufsstelle.



Die einzelnen Verpackungsteile (Nägel, Plastiktüten, Pluriball, Polyäthylen, Klammern, Holzstücke usw.) dürfen keinesfalls in Reichweite von Kindern bleiben, da sie für diese eine große Gefahrenquelle darstellen. Das genannte Material zu den entsprechenden Sammelstellen bringen, falls es umweltgefährdend oder nicht biologisch abbaubar ist.

AUFSTELLEN

## AUßENMAßE

1895 x 900 x 860

## SICHERHEITSABSTÄNDE

Für einen sicheren und arbeitsplatzfreundlichen Einsatz des Geräts raten wir, es in einem Abstand von mindestens 500 mm von der nächsten Wand aufzustellen.

## VORSCHRIFTEN FÜR DIE BEFESTIGUNG

Das Gerät verfügt über spezielle Gummipropfen zum Dämpfen eventuell auftretender Vibrationen.



Für das Aufpumpen des Reifens auf der Selbstzentriererplatte muß das Gerät am Boden verankert werden. Dabei bediene man sich der gleichen Löcher, wie sie für die Befestigung des Geräts auf der Holzpalette vorgesehen sind.



DAS GERÄT DARF NICHT IN EXPLOSIONSGEFÄHRDETEN RÄUMEN AUFGESTELLT WERDEN.

DESEMBALAJE

Al recibir la máquina embalada, quite los flejes, (poniendo mucho cuidado con quitarlos), los sellos y el cartón como muestra la fig.13. Después de haber quitado el embalaje, asegúrese de que la máquina esté íntegra controlando si hay algún daño en sus piezas componentes. En caso de duda no utilice la máquina, sino diríjase inmediatamente al personal profesionalmente cualificado y/o a su mismo revendedor.



Los elementos del embalaje (cartón, sellos y flejes) no deben estar al alcance de los niños porque son fuentes de potencial peligro. Ponga dicho material, si contaminador y no biodegradable, en los apropiados sitios de recogida.

COLOCACION

## DIMENSIONES MAXIMAS EXTREMAS

1895 x 900 x 860

## DISTANCIAS DE SEGURIDAD

Para una utilización segura y ergonómica de la máquina se aconseja colocarla a una distancia mínima de mm 500 de las paredes cercanas.

## PRESCRIPCIONES DE FIJACION

La máquina está equipada con especiales tapones de goma para amortiguar las vibraciones.



Para poder hinchar el neumático sobre el plato del autocentrado es obligatorio fijar en tierra la máquina. Para esta operación utilice los mismos orificios utilizados para fijarla máquina sobre el palet.



NUNCA COLOCAR LA MAQUINA EN AMBIENTE EXPLOSIVO.

## INSTALLAZIONE

Operazioni di assemblaggio e posizionamento della macchina.

## SMONTAGGIO DEL COPERCHIO

- Togliere le 4 viti del coperchio laterale con chiave di 10mm (fig.15) e smontare il coperchio laterale.

## SOLLEVAMENTO DEL PALO

- Dotarsi di una fascia di sollevamento di mt.1 modello DR 50 -fattore di sicurezza 6:1. Avvolgere la fascia attorno al braccio a bandiera (fig.16)
- Aprire il braccio stallonatore come da fig.17 e sollevare il palo con un paranco (2).
- Appoggiare il palo sul cassone.

## FISSAGGIO DEL PALO

Fissare il palo al cassone (fig.18) con le viti contenute nella scatola degli accessori in dotazione:

- 4 viti TEM10
- 4 dadi M10 es.- 4 rondelle biselate diam.10
- 4 rondelle spaccate diam.10

## POSIZIONAMENTO DELLA MOLLA DELL'ASTA VERTICALE

- Sbloccare l'asta verticale, alzarla di 10 cm e tornarla a bloccare come da fig.19 (1).
- Svitare il cappello situato in cima all'asta con una chiave a brugoladi 6mm. (Fig.19-2) Attenzione: sbloccare l'asta avendo l'accortezza di tenere una mano sotto la stessa (fig.20) (1) e (2).
- Estrarre l'asta. Sfilare la molla e reinfilare l'asta (fig.21) (1) nella sede originaria bloccandola a fine corsa (fig.21) (2)
- Inserire la molla nella parte superiore dell'asta (fig.21) (3) e riavvitare il cappello con chiave a brugola di 6mm.



**ATTENZIONE:** durante l'installazione della macchina accertarsi che il dado sia correttamente avvitato nello stelo del cilindro stallonatore come indicato in figura 22. Un non corretto montaggio pregiudica il funzionamento e costituisce pericolo per l'operatore.



**WARNING:** when installing the machine make sure that the nut is correctly fastened in the bead breaking cylinder rod as shown in the figure 22, an incorrect mounting compromises the functioning and represents a danger for the operator.

## INSTALLATION

Assembly operations and locating the machine

## REMOVING THE COVER

- Remove the 4 side cover screw with a 10 mm spanner (fig.15); Remove the side cover.

## RAISING THE COLUMN

- Make use of a 1 m hoisting strap model DR 50 - safety factor 6:1. Wrap the strap around the movable arm (fig.16)
- Open the bead breaking arm as shown in fig.17 and raise the column with a hoist (2).
- Rest the column on the machine body.

## ATTACHING THE COLUMN

- Fix the column to the machine body (fig. 18) using the screws contained in the accessories box:

- 4 TEM10 screws
- 4 M10 hex. nuts
- 4 chamfered washers diam.10
- 4 split washers diam.10

## SETTING THE SPRING ON THE VERTICAL ROD

- Release the vertical rod, lift it up 10 cm. and lock it again as shown in fig.19 (1).
- Unscrew the cap at the top of the rod with a 6 mm hex key (fig.19-2). Warning: when unscrewing the rod take the precaution of keep in gone hand underneath it (fig.20) (1) and (2).
- Remove the rod. Slide the spring off and reinsert the rod (fig.21)(1) in its original seating, locking it at the end of its travel (fig.21) (2).
- Insert the spring on the top of the rod (fig.21) (3) and refit the cap with a 6 mm hex key.

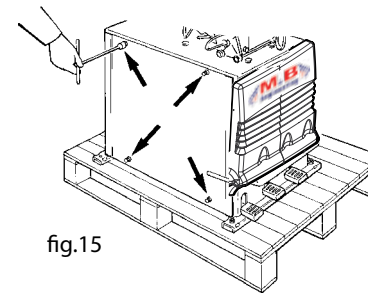

fig.15

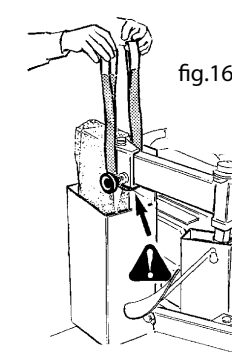

fig.16

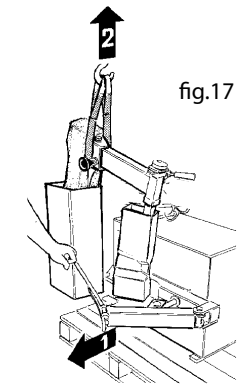

fig.17

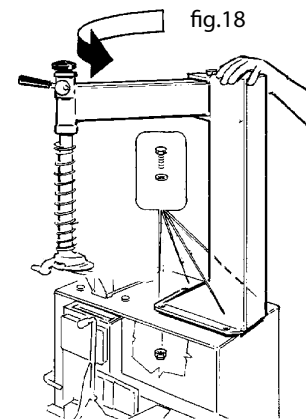

fig.18

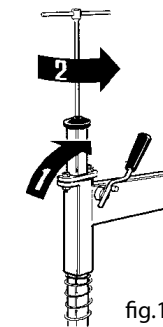

fig.19

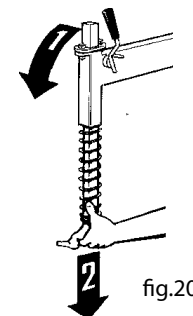

fig.20

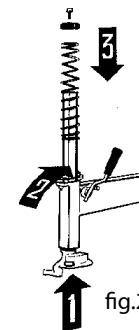

fig.21

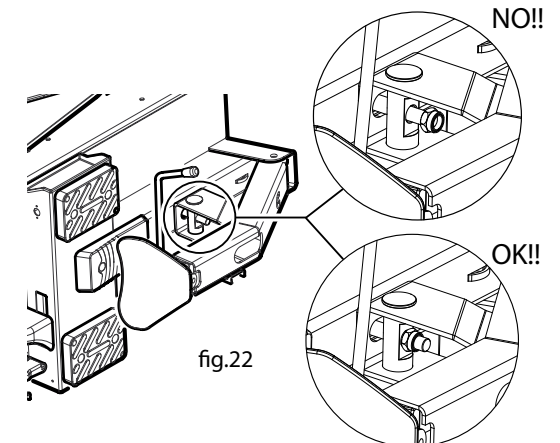

fig.22



## INSTALLATION

Opérations de montage et placement de l'appareil.

## DEMONTAGE DU COUVERCLE

- Oter les 4 vis du couvercle latéral à l'aide d'une clef de 10mm (fig.15) et le démonter .

## LEVAGE DE LA POTENCE

- se munir d'une bande de levage de 1 mètre modèle DR 50 -facteur de sécurité 6:1. passer la bande autour du bras en drapeau (fig.16)
- Ouvrir le bras détalonneur selon la fig.17 et lever la potence au moyen d'un treuil (2).
- Appuyer la potence sur la carcasse.

## FIXATION DE LA POTENCE

Fixer la potence à la carcasse (fig.18) avec les vis contenues dans la boîte des accessoires en dotation:

- 4 vis TEM10
- 4 écrous M10 ex. 4 rondelles chanfreinées diam.10
- 4 rondelles fendues diam.10

## POSITIONNEMENT DU RESSORT DE LA TIGE VERTICALE

- Débloquer la tige verticale, la lever de 10 cm et la rebloquer selon la fig.19 (1) .
- Dévisser le capuchon placé au sommet de la tige avec une clef d'Allen de 6mm. (Fig.19-2) Attention: débloquer la tige en prenant soin de placer une main en dessous (fig.20) (1) et (2).
- Sortir la tige. Sortir le ressort et enfilez de nouveau la tige (fig.21) (1) dans son logement d'origine en la bloquant en fin de course (fig.21)(2)
- Introduire le ressort dans la partie haute de la tige (fig.21) (3) et visser à nouveau le capuchon avec la clef d'Allen de 6 mm.



## ATTENTION:

Pendant l'installation de la machine s'assurer que l'écrou soit vissé correctement dans la tige du cylindre détalonneur comme indique la figure 22. Un montage incorrect préjuge le fonctionnement et représente un danger pour l'opérateur.

## INSTALLATION

Anschließen und Aufstellen des Geräts.

## DECKEL ENTFERNEN

- Die vier Schrauben des seitlichen Deckels mit einem Schraubenschlüssel von 10 mm (Abb. 15) entfernen und den seitlichen Deckel entfernen.

## HOCHHEBEN DER TRAGSÄULE

- Ein Hebeband von einem Meter Länge Modell DR 50, Sicherheitsfaktor:6:1 besorgen. Das Band um den Schwenkarm wickeln (Abb. 16).
- Die Abdrückkralle wie in Abb. 17 öffnen und die Tragsäule mit einem Flaschenzug hochziehen (2).
- Die Tragsäule auf das Gehäuse setzen.

## BEFESTIGUNG DER TRAGSÄULE

Die Tragsäule mit den mitgelieferten Schrauben (Schachtel Standardzubehör) auf dem Gehäuse festschrauben (Abb. 18).

- 4 Schrauben TEM 10
- 4 Muttern M 10 achteckig 4 abgekantete Unterlegscheiben Durchmesser 10
- 4 gebrochene Unterlegscheiben Durchmesser 10.

## EINSETZEN DER FEDER DES SENKRECHTSTABS

- Den Senkrechtstab entblocken, 10 cm hochheben und erneut wie auf Abb. 19 (1) blockieren;
- Die Haube auf der Stangenspitze mit einem Allen Wrench-Schlüssel von 6 mm abschrauben (19-2). Beachten Sie bitte: Beim Herauslösendes Stabs die Hand darunterhalten (Abb. 20) (1) und (2).
- Den Stab herausziehen. Die Feder abstreifen und den Stab wieder in die Ausgangsstellung schieben und ihn am Ende des Durchlaufsblokkieren (Abb. 21) (2).
- Die Feder auf den oberen Teil der Stange aufsetzen (Abb. 21) (3) und die Schutzhaube mit dem Allen Wrench-Schlüssel von 6 mm wieder festschrauben.



## ACHTUNG:

Bei der Installation der Maschine sicherstellen, dass die Mutter richtig im Abdrückzylinderschaft eingeschraubt ist, wie in der Abb. 22. Eine unrichtige Montage beeinträchtigt den Betrieb und bringt den Bediener in Gefahr (Abb. 23).

## INSTALACION

Operaciones de montaje y colocación de la máquina.

## DESMONTAJE DE LA TAPA

- Quite los 4 tornillos de la tapa lateral con una llave de 10 mm (fig. 15). Desmonte la tapa lateral.

## LEVANTAMIENTO DE LA COLUMNA

- Procúrese una correa de levantamiento de m. 1 modelo DR 50 - factor de seguridad 6:1. Arrolle la correa al brazo oscilante (fig. 16).
- Abra el brazo destalonador como muestra la fig. 17 y levante la columna con un gato (fig.17) (2).
- Apoye la columna sobre la caja.

## FIJACION DE LA COLUMNA

Fije la columna a la caja (fig. 18), con los tornillos contenidos en la caja de los accesorios de equipamiento.

- 4 tornillos TEM10 4 tuercas M10 hex.
- 4 arandelas achafanadas diam.10
- 4 arandelas hendidas diam.10

## COLOCACION DEL RESORTE DE LA BARRA VERTICAL

- Desbloquear la barra vertical levantarla de 10 cm. y volver a bloquearla nuevamente como muestra la fig. 19 (1).
- Destornille la cápsula colocada encima de la barra con una llave de allen de 6 mm. (fig. 19-2). Atención: desbloquee la barra metiendo una mano debajo de la barra misma (v. fig. 20) (1) y (2).
- Extraiga la barra. Extraiga el resorte e introduzca nuevamente la barra(fig.19c) (1) en su asiento originario, bloqueándola al tope del recorrido(fig. 21) (2).
- Introduzca el resorte en la parte superior de la barra (fig.21) (3) y atornille nuevamente la cápsula con la llave de allen de 6 mm.



## ATENCIÓN:

durante la instalación de la maquina, asegurarse de que la tuerca esté correctamente atornillada al vástago del cilindro destalonador como se indica en la figura 22. Un montaje incorrecto es perjudicial para el funcionamiento y representa un peligro para el operador (Fig.23).

## INSTALLAZIONE

Operazioni di collegamento - Verifica del funzionamento

## POSIZIONAMENTO DELLA MACCHINA

- Rimontare lo sportello laterale (fig.15) applicando le 4 viti TEM6 flangiate autofilettanti con una chiave di 10mm.
- Svitare i 2 dadi che fissano la macchina al pallet (fig.23).
- Avvolgere la fascia (a) di sollevamento (mod.DR250 di mt.1) attorno al palo e alla fascia (b) (mod.FA650 di mt.3) (fig.24).
- Far passare la fascia (b) in mezzo alle asole della flangia (Attenzione:operare con cautela per non schiacciare i tubi di alimentazione dei cilindri).
- Infilare la fascia (b) nel cappio della fascia (a); sollevare la macchina con il paranco (fig.24).
- Togliere il pallet e posizionare la macchina.

## COLLEGAMENTO PNEUMATICO

- Collegare la pistola di gonfiaggio sul raccordo posto a sinistra del filtro aria (ved.fig.25).
- Collegare la presa aria compressa sul raccordo posto tra il lubrificatore ed il filtro aria (fig.25).

## COLLEGAMENTO ELETTRICO

- Controllare la conformità tra la tensione di linea e quel-



OGNI INTERVENTO SULL'IMPIANTO ELETTRICO, ANCHE DI LIEVE ENTITÀ, DEVE ESSERE EFFETTUATO DA PERSONALE PROFESSIONALMENTE QUALIFICATO!

la indicata sulla targa della macchina (come indicato in fig.26).

- Collegare il cavo dell'alimentazione a una spina conforme alle norme Europee o alle norme del paese di destinazione della macchina. La spina deve essere provvista obbligatoriamente del contatto di terra.
- Verificare l'efficacia della messa a terra.
- La macchina deve essere allacciata alla rete tramite un sezionatore onnipolare conforme alle norme Europee, con apertura dei contatti di almeno 3mm. Il sezionatore serve per accendere e spegnere la macchina.

IL COSTRUTTORE DECLINA OGNI RESPONSABILITÀ PER LA MANCATA OSSERVANZA DI DETTE PRESCRIZIONI.

VERIFICHE DI FUNZIONAMENTO (ved. fig.27):



È molto importante, per il funzionamento regolare della macchina, che alla pressione verso il basso del pedale invertitore (A) corrisponda un moto rotatorio in senso orario dell'autocentrante.

## INSTALLATION

Connection and operation checks

## POSITIONING THE MACHINE

- Refit the side cover (fig.15) with the 4 TEM6 flanged self-threading screws with a 10 mm spanner.
- Unscrew the two bolts that fix the machine to the pallet (fig.23).
- Wrap the lifting strap (a) (mod. DR250 of 1 m) around the column and strap (b) (mod. FA650 of 3 m) (fig.24).
- Pass strap (b) through the holes in the flange Warning: take care not to crush the cylinder supply tubes!
- Thread strap (b) through the loop of strap (a); raise the machine with a hoist (fig.24).
- Remove the pallet and position the machine.

## PNEUMATIC CONNECTION

- Connect the inflation gun to the connector located to the left of the air filter (fig.25).
- Connect the compressed air to the connector positioned between the lubricator and the air filter (fig.25).

## ELECTRICAL CONNECTION

**! ALL WORK ON THE ELECTRICAL SYSTEM, INCLUDING MINOR OPERATIONS, MUST BE CARRIED OUT BY PROFESSIONALLY QUALIFIED PERSONNEL!**

- Check that the mains supply tension is the same as that shown on the registration plate (as shown in fig. 26).
  - Connect the supply cable to a plug that conforms with European norms or to the norms of the country in which the machine is used. The plug must have an earth terminal.
  - Check that the earth connection is effective.
  - The machine must be connected to the mains through a multipolar isolating switch which conforms with European norms and with contact openings of at least 3 mm. The disconnecting switch is used for switching the machine on and off.
- THE MANUFACTURER DOES NOT ACCEPT ANY RESPONSIBILITY FOR THE FAILURE TO OBSERVE THE ABOVE MENTIONED INSTRUCTIONS.

OPERATIONAL CHECK (see fig.27):



It is very important for the correct functioning of the machine that a down ward pressure on the inverter pedal (A) produces a clockwise rotation of the chuck plate.

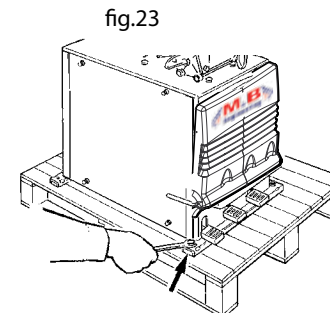

fig.23

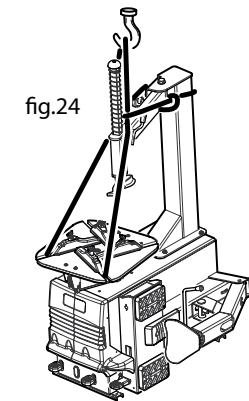

fig.24

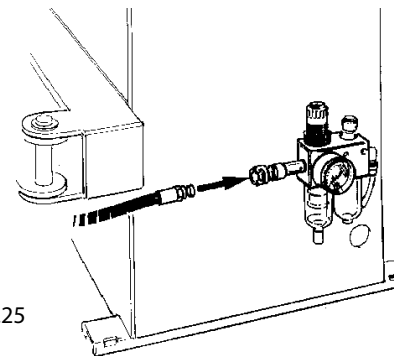

fig.25

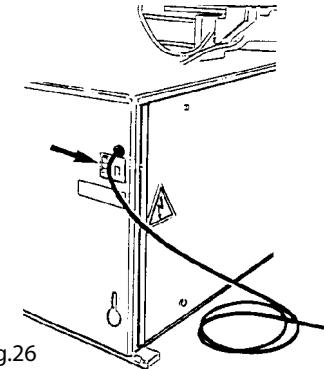

fig.26

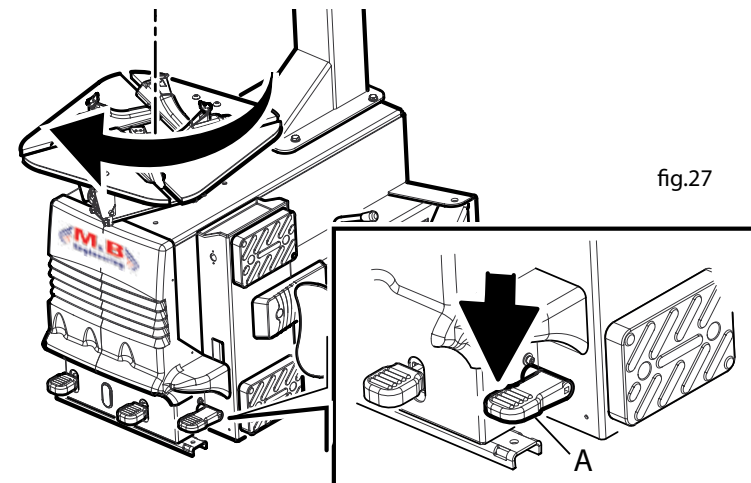

fig.27

## INSTALLATION

Branchement électrique et vérifications de fonctionnement électrique

## MISE EN PLACE DE LA MACHINE

- Remonter la porte latérale (fig.15) en appliquant les 4 vis TEM6 bridées et taraudées à l'aide d'une clef de 10mm.
- Dévisser les 2 écrous qui fixent la machine à la palette (fig.23).
- Passer la bande de levage (a) (mod.DR250 de 1 m.) autour de la potence et de la bande (b) (mod.FA650 de 3 mètres) (fig. 24).
- Faire passer la bande (b) au milieu des fentes de la bride (Attention:travailler avec précaution pour ne pas écraser les tuyaux de l'alimentation des vérins).
- Faire passer la bande (b) dans le noeud coulant de la bande (a); lever la machine en se servant du palan (fig.24).
- Oter la palette et placer la machine.

## ACCOUPLLEMENT PNEUMATIQUE

- Accoupler le pistolet de gonflage sur le raccord placé à gauche du filtre air (voir fig.25);
- Accoupler la prise d'air comprimé sur le raccord placé entre le graisseur et le filtre air (fig. 25).

## BRANCHEMENT ELECTRIQUE

- Contrôler la conformité entre le voltage de ligne et celui indiqué sur la pla-



TOUTE INTERVENTION SUR LE SYSTÈME ÉLECTRIQUE, MÊME PEU IMPORTANTE NE DOIT ÊTRE EFFECTUÉE QUE PAR DU PERSONNEL PROFESSIONNELLEMENT QUALIFIÉ.

que de l'appareil (voir fig. 26).

- Brancher le câble de l'alimentation à une fiche conforme aux normes Européennes ou aux normes du pays de destination de l'appareil. La fiche doit être munie obligatoirement de contact de terre.
- Vérifier l'efficacité de la mise à terre.
- L'appareil doit être branché au réseau à travers un sectionneur omnipolaire conforme aux normes Européennes, avec une ouverture de contact d'au moins 3mm. Le sectionneur sert pour allumer ou éteindre la machine.

LE CONSTRUCTEUR DÉCLINE TOUTE RESPONSABILITÉ EN CAS D'INOBSERVANCE DES NORMES CI-DESSUS MENTIONNÉES.

VÉRIFICATIONS DE FONCTIONNEMENT (ved. fig.27):



il est très important pour le fonctionnement régulier de l'appareil qu'à la pression vers le bas de la pédale à invertir (A) corresponde un mouvement rotatoire dans le sens horaire de l'autocentreur.

## INSTALLATION

Anschlußoperationen - Funktionsüberprüfung

## AUFSTELLEN DES GERÄTS

- Die seitliche Gehäusewand (Abb. 15) wieder mit den 4 geflanschten, selbst-schneidenden Schrauben TEM 6 mit einem Schraubenschlüssel von 10 mm festschrauben.
- Die zwei Muttern abschrauben, mit denen das Gerät auf der Holzpalette festgemacht ist (Abb. 23).
- Das Hebeband (a) (Modell DR 250 von 1 m) um die Tragesäule und das Band (b) (Abbildung FA 650 von 3 Metern) (Abb. 24) wickeln.
- Das Band (b) zwischen den Ösen des Flanschs durchführen. Beachten Sie bitte: vermeiden Sie sorgsam, die Versorgungsschläuche der Zylinder zu quetschen.
- Das Hebeband (b) in die Schlaufe des Bands (a) einführen; das Gerät mit dem Flaschenzug hochziehen (Abb. 24).
- Die Palette entfernen und das Gerät aufstellen.

## ANSCHLUß AN DAS LUFTDRUCKSYSTEM

- Die Luftpumpfpistole am Verbindungsstück anschließen, das sich linkerhand vom Luftfilter befindet (siehe Abb. 25).
- Die Preßluftzuführung an das Verbindungsstück anschließen, das sich zwischen Schmierer und Luftfilter befindet (Abb. 25).

## NETZANSCHLUß



JEDER EINGRIFF, AUCH GERINGFÜGIGER ART, IN DIE ELEKTRISCHE ANLAGE MUß VON QUALIFIZIERTEM FACHPERSONAL VORGENOMMEN WERDEN!

- Die Übereinstimmung der Leitungsspannung mit der auf dem Matrikelschild angegebenen überprüfen (wie in Abb. 26 angegeben).
- Das Versorkabel an einen Stecker anschließen, der den EG-Vorschriften oder denen des Bestimmungslands des Geräts entspricht. Der Stecker muß vorschriftsgemäß geerdet sein.
- Die Wirksamkeit der Erdung überprüfen.
- Das Gerät muß mit einem allgepolten, den EG-Normenentsprechenden Trennschalter, mit einer Öffnung für die Kontakte von mindestens 3 mm, an das Netz angeschlossen werden. Der Trennschalter schaltet die Maschine ein und aus.

DER HERSTELLER LEHNT BEI NICHTBEACHTUNG DIESER VORSCHRIFTEN JEGLICHE VERANTWORTUNG AB.

FUNKTIONSÜBERPRÜFUNG (ved. fig.27):



Für das ordnungsgemäße Funktionieren des Geräts ist es von größter Wichtigkeit, daß sich beim Herunterdrücken des Umkehrpedals (A) der Selbstzentrierer im Uhrzeigersinn zu drehen beginnt.

## INSTALACION

Conexiones y pruebas de funcionamiento

## COLOCACION DE LA MAQUINA

- Monte nuevamente la tapa lateral (fig. 15) aplicando los 4 tornillos TEM6 rebordeados y autoenroscantes con una llave de 10 mm.
- Destornille las 2 tuercas que fijan la máquina sobre el palet (fig. 23).
- Enrolle la correa (a) de levantamiento (mod. DR250 de m.1) a la columna y a la correa (b) (mod. FA650 de m.3) (fig. 24).
- Haga pasar la correa (b) por las ranuras de la brida. Atención: ctúe con cuidado para no apretar los tubos de alimentación de los cilindros.
- Inserte la correa (b) en el nudo de la correa (a); levante la máquina con el gato (fig. 24).
- Quite el palet y coloque la máquina.

## CONEXION NEUMATICA

- Conecte la pistola de hinchamiento a la unión colocada a la izquierda del filtro del aire (vea fig. 25).
- Conecte la toma del aire comprimido a la unión colocada entre el lubricador y el filtro del aire (vea fig. 25).

## CONEXION ELECTRICA



CADA INTERVENCION SOBRE EL SISTEMA ELECTRICO, INCLUSO DE LEVE ENTIDAD, DEBE EFECTUARSE POR EL PERSONAL PROFESIONALMENTE CUALIFICADO!

- Controle la conformidad entre la tensión de línea y a quella indicada sobre la chapa de la máquina (como indica la fig. 26).
- Conecte el cable de alimentación con un enchufe conforme a las Normas Europeas o a las Normas del país de destino de la máquina. El enchufe debe estar equipado obligatoriamente con un contacto de toma de tierra.
- Compruebe la eficacia de la toma de tierra.
- La máquina debe estar conectada a la red mediante un selector omnipolar conforme a las normativas europeas, con abertura de los contactos de 3 mm. al menos. El seccionador sirve para encender y desconectar la máquina.

EL CONSTRUCTOR DECLINA TODA RESPONSABILIDAD PARA UNA ERRADA OBSERVANCIA DE DICHAS PRESCRIPCIONES.

PRUEBAS DE FUNCIONAMIENTO (ved. fig.27):



Es muy importante para un funcionamiento correcto de la máquina que al apretar el pedal del invertidor (A) hacia abajo se corresponda un movimiento rotatorio del autocentrado en sentido horario.

## MALFUNZIONAMENTI, LORO CAUSE E POSSIBILI RIMEDI

Malfunzionamenti	Cause	Possibili rimedi
L' autocentrante non ruota in alcun senso	1. Spina di tensione non inserita 2. Non corretto collegamento della spina stessa 3. Tensione non conforme	1. Verificare il corretto inserimento della spina nella presa e il suo collegamento 2-3 (vedere 1.)
Azionando il pedale invertitore A verso il basso l'autocentrante gira in senso antiorario	1. Inversione di polarità	1. Invertire le 2 fasi nella spina di tensione
L'autocentrante gira con forza insufficiente	1. Non corretta tensione di rete 2. Cinghia lenta	1. Verificare la corrispondenza fra la tensione di rete e quella indicata sulla targhetta del costruttore 2. Agire sul tendicinghia
L'autocentrante non blocca correttamente la ruota	1. Non è stata collegata la rete pneumatica alla macchina 2. Insufficiente pressione alla rete pneumatica 3. Riduttore di pressione chiuso o mal regolato (per le versioni con tale dispositivo)	1. Collegare la rete pneumatica 2. Regolare in modo consono la pressione della rete 3. Aprire o regolare in modo corretto il riduttore di pressione
Lo stallonatore non ha la forza sufficiente per stallonare la ruota	1. Non è stata collegata la rete pneumatica alla macchina 2. Insufficiente pressione alla rete pneumatica 3. Riduttore di pressione chiuso o mal regolato (per le versioni con tale dispositivo)	1. Collegare la rete pneumatica 2. Regolare in modo consono la pressione della rete 3. Aprire o regolare in modo corretto il riduttore di pressione

## MALFUNCTIONS: CAUSES AND POSSIBLE REMEDIES

Malfunction	Cause	Possibile remedies
The chuck does not rotate in any direction	1. Electrical supply not plugged in 2. Incorrect plug connection 3. Electrical tension is incorrect	1. Check the correct insertion of the plug and its connections 2/3 (see 1)
Pressing the inverter pedal (A) downwards the chuck rotates anti-clockwise	1. Polarity inverted	1. Invert the two phases in the plug
The chuck rotates only weakly.	1. Incorrect mains tension 2. Loose drive belt	1. Check the correspondence of the mains tension with that shown on the reg. plate of the machine 2. Adjust the belt tightener
The chuck does not lock the wheel correctly	1. The pneumatic supply has not been connected to the machine 2. Pneumatic supply pressure too low 3. Pressure reducer closed or badly adjusted (for the versions with this device)	1. Connect the pneumatic system. 2. Increase the pressure. 3. Activate or correct the adjustment of the pressure reducer
The bead-breaker does not have sufficient power to break the bead.	1. The pneumatic supply has not been connected to the machine. 2. Pneumatic supply pressure too low. 3. Pressure reducer closed or badly adjusted (for the versions with this device)	1. Connect the pneumatic system. 2. Increase the pressure. 3. Activate or correct the adjustment of the pressure reducer

## FRANÇAIS

### MAUVAIS FONCTIONNEMENT, CAUSES ET POSSIBLES REMÈDES

Anomalies	Causes	Possibles remèdes
L'autocentreur ne tourne en aucun sens	1. Prises de voltage non insérées 2. Branchement de la fiche incorrect 3. Voltage non conforme	1. Vérifier le correct branchement de la fiche dans la prise et sa connexion 2-3 (Voir 1)
En actionnant la pédale à invertir A vers le bas l'autocentreur tourne dans le sens inverse	1. Inversion de polarité	1. Invertir les 2 phases dans la tension
L'autocentreur tourne avec force insuffisante	1. Voltage du réseau incorrect 2. Courroies lâches	1. Vérifier la correspondance entre le voltage du réseau et celui indiqué sur la plaque du constructeur 2. Agir sur le tendeur de courroie
L'autocentreur ne bloque pas la roue correctement	1. Le système pneumatique n'a pas été groupé à l'appareil 2. Pression au système pneumatique insuffisante 3. Réducteur de pression fermé ou mal réglé (pour les versions ayant ce dispositif)	1. Grouper le système pneumatique 2. Régler de conséquence la pression du système 3. Ouvrir ou régler le réducteur correctement
Le détalonneur n'a pas la force suffisante à détalonner la roue	1. Le système pneumatique n'a pas été groupé à l'appareil 2. Pression au système pneumatique insuffisante 3. Réducteur de pression fermé ou mal réglé (pour les versions ayant ce dispositif)	1. Grouper le système pneumatique 2. Régler de conséquence la pression du système 3. Ouvrir ou régler le réducteur correctement

## DEUTSCH

### BETRIEBSSTÖRUNGEN, URSACHEN UND ABHILFEMÖGLICHKEITEN

Betriebsstörungen	Ursachen	Abhilfemöglichkeiten
Der Selbstzentrierer dreht sich weder in der einen noch in der anderen Richtung mehr	1. Der Stromspannungsstecker steckt nicht in der Dose 2. Der Stecker selbst ist nicht richtig angeschlossen 3. Die Stromspannung entspricht nicht den Vorschriften	1. Überprüfen, ob der Stecker ordnungsgemäß in der Dose steckt und seinen Anschluß kontrollieren 2-3. (Siehe 1)
Beim Herunterdrücken des Umkehrpedals A dreht sich der Selbstzentrierer im Gegenurzeigersinn	1. Verkehrung der Pole	1. Die zwei Phasen im Spannungsstecker verkehren
Der Selbstzentrierer dreht sich mit ungenügender Kraft	1. Falsche Netzspannung 2. Lockerung des Riemens	1. Überprüfen, ob die Stromspannung des Netzes mit der auf dem Herstellerschild angegebenen übereinstimmt 2. Den Riemenspanner in Gang setzen
Der Selbstzentrierer blockiert das Rad nicht auf korrekte Weise	1. Das Druckluftsystem ist nicht an das Gerät angeschlossen 2. Ungenügender Druck im Druckluftsystem 3. Druckverminderer geschlossen oder schlecht eingestellt (gilt für Ausführungen mit einer solchen Vorrichtung)	1. as Druckluftnetz anschließen 2. Den Netzdruck entsprechend einstellen 3. Den Druckverminderer öffnen oder richtig einstellen
Der Wulstheber hat nicht genügend Kraft, um den Reifen vom Felgen abzudrücken	1. Das Druckluftsystem ist nicht an das Gerät angeschlossen 2. Ungenügender Druck im Druckluftsystem 3. Druckverminderer geschlossen oder schlecht eingestellt (gilt für Ausführungen mit einer solchen Vorrichtung)	1. Das Druckluftnetz anschließen 2. Den Netzdruck entsprechend einstellen 3. Den Druckverminderer öffnen oder richtig einstellen

## ESPAÑOL

### MALOS FUNCIONAMIENTOS, CAUSAS Y REMEDIOS POSIBLES

Malos funcionamientos	Causas	Remedios posibles
El autocentrado no gira en ningún sentido	1. Enchufe de tensión 2. Errada conexión del enchufe mismo 3. Tensión no conforme	1. Conecte correctamente el enchufe con la toma de corriente 2-3 (véase arriba el punto 1)
Accionando el pedal invertidor A hacia abajo el autocentrado gira en sentido antihorario	1. Inversión de polaridad	1. Invierta las fases 1,2 en el enchufe de tensión
El autocentrado gira con fuerza insuficiente	1. Errada tensión de red 2. Correa floja	1. Verifique la correspondencia entre la tensión de red y a quella indicada sobre la chapa del constructor 2. Actúe sobre el tensor de correa
El autocentrado no bloquea correctamente la rueda	1. La red neumática no ha sido conectada a la máquina 2. Insuficiente presión a la red neumática 3. Reductor de presión cerrado o mal ajustado (para las versiones con este dispositivo)	1. Conecte la red neumática 2. Ajuste apropiadamente la presión de la red 3. Abra o ajuste correctamente el reductor de presión
El destalonador no tiene fuerza suficiente para accionar la rueda	1. La red neumática no ha sido conectada a la máquina 2. Insuficiente presión a la red neumática 3. Reductor de presión cerrado o mal ajustado (para las versiones con este dispositivo)	1. Conecte la red neumática 2. Ajuste apropiadamente la presión de la red 3. Abra o ajuste correctamente el reductor de presión

## ISTRUZIONI PER L'USO

## OPERAZIONI PRELIMINARI

- Sgonfiare completamente il pneumatico.
- Togliere i pesi di equilibratura della ruota per eliminare qualsiasi rischio derivante dalla presenza dei pesi stessi.

## STALLONAMENTO (Fig.28)

- Mettere la ruota a terra, vicino allo stallonatore; avvicinare la paletta(E) al tallone e premere il pedale comando stallonatore (B). L'operazione va eseguita in vari punti della ruota finchè il tallone non sia completamente staccato.
- Ripetere l'operazione sul lato opposto della ruota.



DURANTE L'AZIONAMENTO DEL BRACCIO STALLONATORE, PRESTARE ATTENZIONE A NON COMPRIMERE GLI ARTI FRA LA GOMMA E LO STALLONATORE STESSO !

## SMONTAGGIO (fig.30)

- Abbassare la leva di bloccaggio (L) per sbloccare l'asta verticale.
- Premere il pedale comando apertura (C) per predisporre le griffe (O) per il bloccaggio esterno del cerchio (in caso di bloccaggio interno questa operazione non va eseguita).
- Mettere la ruota sull'autocentrante esercitando una lieve pressione sul cerchio; premere il pedale comando chiusura (D) per bloccarla.
- Lubrificare il tallone con grasso utilizzando l'apposito pennello in dotazione (ved.scatola degli accessori).
- Portare la torretta (I) vicino al cerchio e far toccare il rullino (N) e la superficie al bordo.
- Alzando la leva (L si ottiene il distanziamento verticale della torretta ed il bloccaggio del braccio).
- Agendo sul volantino (M) si regola il distanziamento della linguetta(misura ottimale 3mm)
- Alzare il tallone con l'apposita leva (fig.29) ed appoggiarlo sulla linguetta della torretta (I).
- Far ruotare l'autocentrante premendo il pedale (A) fino alla completa uscita del tallone dal cerchio.



Operare con cautela, evitando di inserire le dita tra gomma e cerchione durante le fasi di rotazione dell'autocentrante.

- Spostare lateralmente il braccio (H) ed estrarre la camera d'aria.
- Ripetere le medesime operazioni per la fuori-uscita del secondo tallone.

## INSTRUCTIONS FOR USE

## PRELIMINARY OPERATIONS

- Completely deflate the tyre.
- Remove wheel balancing weights to eliminate any danger arising from their presence.

## BEAD-BREAKING (fig. 28)

- Place the wheel on the ground near the bead-breaker. Move the plate (E) towards the bead and press the bead-breaking control pedal (B). This operation is conducted at various points of the wheel until the bead is completely detached.
- Repeat the operation on the opposite side of the wheel.



WHEN USING THE BEAD-BREAKING ARM TAKE CARE NOT TOTRAP LIMBS BETWEEN THE TYRE AND THE BEAD-BREAKER!

## DEMOUNTING (fig.30)

- Lower the locking lever (L) to unlock the vertical rod.
- Press the open control pedal (C) to prepare the chuck jaws (O) to lock the rim externally (in the case of internal locking, this operation is not carried out).
- Place the wheel on the self-centring chuck, pressing lightly on the wheel. Press the close control pedal (D) to lock it.
- Lubricate the bead with grease using the brush specially provided (see box of accessories).
- Move the head (I) close to the rim so that the roller (N) and the rim edge surface touch.
- Raise lever (H): in this way the vertical spacing of the head and locking of the arm; the spacing of the tongue is adjusted by acting on the handwheel M (3 mm ideal distance):
- Raise the bead with the special lever (fig.29) and hook it onto the tongue of the head (I).
- Rotate the chuck pressing the pedal (A) until the bead is completely out of the rim.



Take care not to insert fingers between tyre and rim while the chuck is rotating.

- Push the arm (H) aside and extract the inner tube.
- Repeat the same operation to remove the second bead.

fig.28

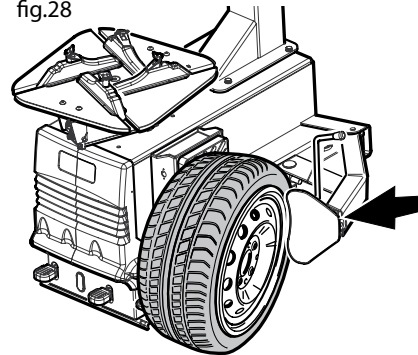

fig.29

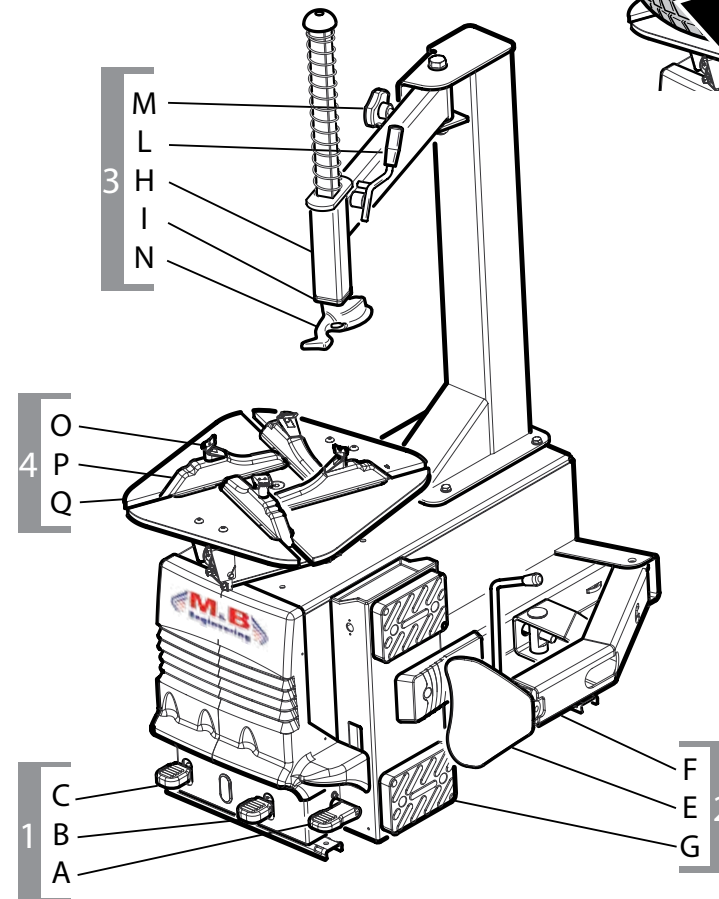

fig.30

## INSTRUCTIONS D'EMPLOI

## OPERATIONS PRELIMINAIRES

- Dégonfler totalement le pneu.
- Enlever les masses d'équilibrage de la roue pour éliminer tout risque résultant par la présence de ces masses.

## DETALONNEMENT (fig. 28)

- Poser la roue par terre, à côté du détalonneur; approcher l'outil (E) au talon et presser la pédale de commande détalonneur (B); l'opération doit être exécutée sur plusieurs points de la roue jusqu'à ce que le talon se soit complètement détaché;
- Répéter l'opération sur le côté opposé de la roue.



PENDANT L'ACTIONNEMENT DU BRAS DÉTALONNEUR, FAIRE ATTENTION À NE PAS SE FAIRE PRESSER LES DOIGTS ENTRE LE CAOUTCHOU ET LE DÉTALONNEUR!

## DEMONTAGE (fig.30)

- Abaisser le levier de blocage (L) pour débloquer la tige verticale.
- Presser la pédale de commande de l'ouverture (C) pour placer les griffes (O) en vue du blocage extérieur de la jante (dans le cas de blocage intérieur ne pas exécuter cette opération).
- Placer la roue sur l'autocentreur en exerçant une légère pression sur la jante; presser la pédale de la commande de fermeture (D) pour la bloquer.
- Lubrifier le talon avec de la graisse en utilisant le pinceau en dotation (voir boîte des accessoires).
- Approcher la tourelle (I) à la jante et mettre en contact le petit rouleau(N) et la surface au bord.
- en levant le levier (L) on obtient l'espacement vertical de la tourelle et le verrouillage du bras.
- en agissant sur le petit volant (M) on règle la distance de la languette(mesure souhaitable 3mm).
- lever le talon avec le levier prévu (fig.29) et l'appuyer sur la languette de la tourelle (I).
- Faire tourner l'autocentreur en appuyant sur la pédale (A) jusqu'à la sortie complète du talon de la jante.



Opérer avec prudence, en évitant de se coincer les doigts entre le caoutchouc et la jante pendant les phases de rotation de l'autocentreur

- Déplacer le bras latéralement (H) et sortir la chambre à air.
- Répéter les mêmes opérations pour la sortie du deuxième talon.

## BEDIENUNGSANLEITUNG

## VORBEREITUNGEN

- Sämtliche Luft aus dem Reifen lassen;
- Die Gleichgewichtshalter vom Rad entfernen, um so jegliches Risiko zu vermeiden, das sie verursachen könnten.

## ABDRÜCKEN DES REIFENWULSTES (Abb. 28)

- Das Rad neben den Wulstheber auf den Boden setzen; die Krallen (E) an den Wulst herantühren und das Kommandopedal für den Wulstheber herunterdrücken (B). Die Operation wird an verschiedenen Punkten des Rads ausgeführt, bis der Wulst vollständig vom Felgen entfernt ist.
- Diese Operation auf der gegenüberliegenden Seite des Rads wiederholen



WÄHREND DES INBETRIEBSEINS DER ABDRÜCKKRALLE ACHTEN SIE BESONDERS DARAUF, DAß SIE NICHT IHRE FINGER ZWISCHEN REIFEN UND WULSTHEBER BRINGEN!

## ABMONTIEREN DES REIFENS (Abb. 30)

- Den Sperrhebel (L) herunterdrücken, um den Senkrechtstab loszulösen.
- Das Kommandopedal Öffnen (C) drücken, um die Klauen auf die Außenblockierung des Reifenfelgens einzustellen (im Falle der Innenblockierung braucht dieser Vorgang nicht durchgeführt zu werden).
- Das Rad auf den Selbstzentrierer legen, wofür leichter Druck auf den Felgen ausgeübt wird; das Kommandopedal Schließen (D) drücken, um das Rad zu blockieren.
- Den Radwulst mit dem dafür vorgesehenen Pinsel einfetten (siehe Zubehörtschachtel).
- Den Drehkopf (I) in Felgennähe bringen und damit die Rolle (N) und die Oberfläche am Rand berühren;
- Durch Hochdrücken des Hebels (L) bewirkt man die Längsdistanzierung des Drehkopfs und die automatische Blockierung der Abdrückkralle;
- Durch Drehen am Handrand (M) läßt sich das Abrücken des Drehkopfkeils einstellen (Optimal-maß von 3 mm).
- Den Wulst mit dem entsprechenden Hebel hochdrücken (Abb. 29) und ihn an den Drehkopfkeil anlehnen (I);
- Den Selbstzentrierer durch Pedaldruck (A) bis zur vollständigen Herauslösung des Wulstes aus dem Felgen kreisen lassen.



Bei der Arbeit große Vorsicht walten lassen und während der Drehphase des Selbstzentrierers nicht die Finger zwischen Reifen und Felgen bringen

- Die Abdrückkralle (H) auf die Seite schieben und die Luftkammer herausziehen.
- Die gleichen Handgriffe für das Abdrücken des zweiten Reifenwulstes durchführen

## INSTRUCCIONES PARA EL USO

## OPERACIONES PRELIMINARES

- Deshinche por completo el neumático.
- Quite los pesos de equilibración de la rueda para eliminar todo riesgo procedente de la presencia de los pesos mismos.

## DESTALONAMIENTO (fig. 28)

- Ponga en tierra la rueda al lado del destalonador; acerque la paleta (E) al talón y apriete el pedal mando del destalonador (B). La operación debe realizarse en varios puntos de la rueda hasta que el talón no esté completamente separado.
- Repita la operación sobre el lado opuesto de la rueda.



DURANTE EL ACCIONAMIENTO DEL BRAZO DESTALONADOR, TENGA MUCHO CUIDADO PARA NO APLASTARSE LOS MIEMBROS ENTRE EL NEUMÁTICO Y EL DESTALONADOR MISMO!

## DESMONTAJE (fig. 30)

- Baje la palanca de desbloqueo (L) y desbloquee la barra vertical.
- Apriete el pedal mando de la abertura (C) para predisponer las mordazas (O) para el bloqueo exterior de la llanta (en caso de bloqueo interior esta operación debe evitarse).
- Ponga la rueda sobre el autocentrado actuando una leve presión sobre la llanta; apriete el pedal mando del cierre (D) para bloquearla.
- Lubrifique el talón con la grasa utilizando el apropiado pincel de equipo (vea la caja de los accesorios).
- Lleve la torre (I) acerca de la llanta y haga tocar el rodillo (N) y la superficie con el borde.
- Levantar la palanca (H): de esta manera obtendrá la separación vertical de la torre y el bloqueo del brazo; actuando sobre el volante (M) sea justa la distancia de la lengüeta (medida óptima: 3 mm).
- Levante el talón con la palanca apropiada (fig. 26) y póngalo sobre la lengüeta de la torre (I).
- Gire el autocentrado apretando el pedal (A) hasta la completa salida del talón de la llanta.



Actúe con cuidado evitando introducir los dedos entre neumático y llanta, durante las fases de rotación del autocentrado.

- Aleje el brazo (H) de lado y extraiga la cámara neumática.
- Repita las mismas operaciones para la salida del segundo talón.

## ISTRUZIONI PER L'USO

## OPERAZIONI DI MONTAGGIO (ved.fig.30 e fig.31)

- Lubrificare i talloni del pneumatico ed appoggiarlo sul cerchio.
- Portare la torretta in posizione di lavoro.
- Appoggiare il tallone sul bordo della torretta (I) e sotto la linguetta(fig.31).
- Far ruotare l'autocentrante premendo il pedale (A) avendo cura di far entrare il tallone nella gola centrale del cerchio, al fine di eliminare snervamenti del tallone stesso.
- (per favorire questa operazione si consiglia di premere con le mani sul pneumatico).
- Spostare il braccio (per liberare la zona di lavoro).
- Posizionare il cerchio, con il foro per la valvola della camera d'aria a circa 90° gradi dalla torretta; quindi inserire la camera d'aria.
- Ripetere le operazioni iniziali (vedi sopra) per fare entrare il secondo tallone. Nel caso in cui il tallone faticchi a scendere dalla torretta è necessario "alzare" (azionare verso l'alto) il pedale invertitore (A) facendo ruotare l'autocentrante in senso antiorario.
- Spostare il braccio, premere il pedale apertura (C) per sbloccare il cerchio



## ATTENZIONE !

L'operazione di gonfiaggio è potenzialmente pericolosa.(Ved. Fig.32).  
L'operatore deve adottare tutte le misure necessarie per garantire LE CONDIZIONI DI SICUREZZA.



Quando si usa l'aria compressa, si consiglia l'utilizzo di idonei Dispositivi di protezione (cuffie o tappi).

## OPERAZIONI DI GONFIAGGIO

## DISPOSITIVO DI SICUREZZA PER IL GONFIAGGIO

Al fine di proteggere l'operatore dai potenziali pericoli derivanti dal gonfiaggio del pneumatico sul piatto dell'autocentrante, la macchina è stata dotata di una valvola limitatrice della pressione di esercizio tarata a 3,5 bar e da una valvola di massima pressione tarata a 4 bar.

## INSTRUCTIONS FOR USE

## MOUNTING (see fig.30 and fig.31)

- Lubricate the tyre bead and place it on the rim; move the head to the working position.
- Place the bead on the edge of the head (I) and under the tongue (fig.31).
- Rotate the chuck by pressing pedal (A) taking care to make the bead move into the central groove of the rim so as to eliminate weakening the bead.
- (to help this action it is advisable to press down on the tyre with the hands).
- Move the adjustable arm (to free the work area).
- Place the rim with the inner tube valve at about 90° to the head, then insert the inner tube.
- Repeat the initial operation (see above) to locate the second bead.
- In the case that the bead has difficulty descending from the head, it is necessary to "raise" (move upwards) the inverter pedal (A) making the chuck rotate in an anti-clockwise direction.
- Move the arm and press the open pedal (C) to unlock the rim.

## INFLATION PROCESS



## WARNING !

The inflation process is potentially dangerous. (see fig.32).  
The operator must adopt all the measures necessary in order to guarantee SAFE CONDITIONS.



When using compressed air, we recommend to wear suitable safety devices (headsets or ear plugs).

## INFLATION SAFETY DEVICE

The machine is fitted with a pressure limiting valve set at 3.5 bar and a maximum pressure valve set at 4 bar. These are designed to protect the operator from potential danger resulting from the inflation of tyres on the chuck plate.

fig.31

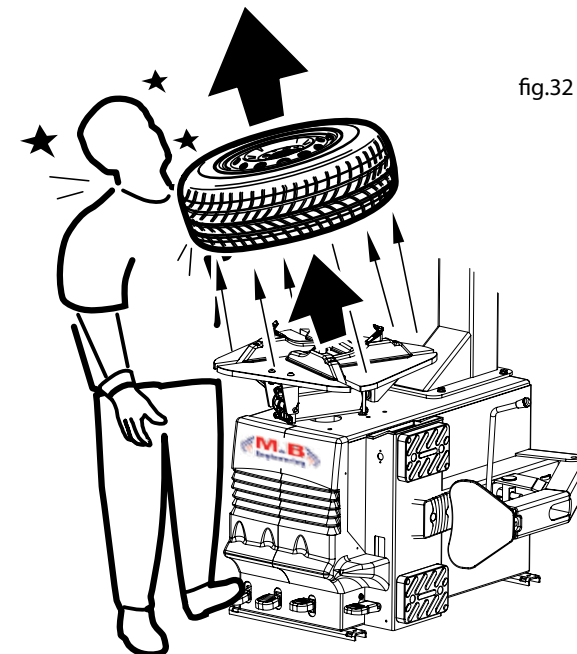
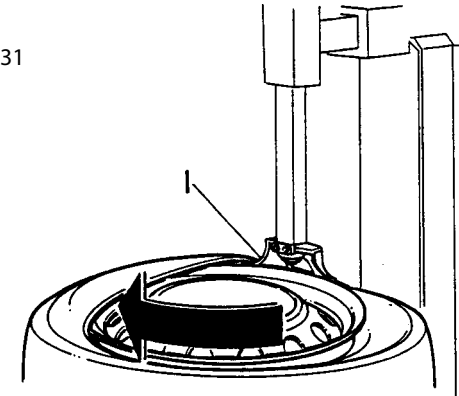

fig.32



## INSTRUCTIONS D'EMPLOI

## OPERATIONS DE MONTAGE (fig. 30 et 31)

- Lubrifier les talons du pneu et l'appuyer sur la jante; Amener la tourelle à la position de travail.
- Appuyer le talon sur le bord de la tourelle (I) et sous la languette (fig.31).
- Faire tourner l'autocentreur en appuyant sur la pédale (A) en prenant soin de faire entrer le talon dans la gorge centrale de la jante, afin d'éliminer la déformation du talon.
- (pour favoriser cette action il est conseillé de presser avec les mains sur le pneu).
- Déplacer le bras (pour dégager la zone de travail).
- Positionner la jante, avec le trou pour la soupape de la chambre à air à environ 90° degrés de la tourelle; ensuite introduire la chambre à air.
- Répéter les opérations du début (voir ci-dessus) pour faire entrer le deuxième talon. Si le talon a des difficultés à descendre de la tourelle, il faut "hausser" (actionner vers le haut) la pédale de l'inverseur (A) en faisant tourner l'autocentreur dans le sens contraire aux aiguilles d'une montre.
- Déplacer le bras, appuyer sur la pédale de l'ouverture (C) pour débloquer la jante.

## OPERATIONS DE GONFLAGE



## ATTENTION !

L'opération de gonflage peut être dangereuse. (Voir Fig. 32).  
L'opérateur doit prendre toutes les mesures nécessaires à garantir des CONDITIONS DE SÉCURITÉ.



Lorsqu'on utilise l'air comprimé, on recommande de se servir de Dispositifs de Protection Individuelle appropriés (casques ou bouchons).

## DISPOSITIF DE SECURITE POUR LE GONFLAGE

Afin de protéger l'opérateur des possibles dangers dérivant du gonflage du pneu sur le plateau de l'autocentreur, la machine a été munie d'une soupape de limitation de pression calée à 3,5 bar et d'une soupape de pression maximale à 4 bar.

## BEDIENUNGSANLEITUNG

## MONTAGEARBEITEN (siehe Abb. 30 und 31)

- Die Reifenwülste einschmieren und auf die Felgen auflegen.
- Den Drehkopf in Betriebsstellung bringen.
- Den Wulst an den Rand des Drehkopfs (I) und unter den Keil (Abb. 31) setzen.
- Den Selbstzentrierer durch Pedaldruck (A) zum Drehen bringen und dabei darauf achten, daß der Wulst in die Mittelrinne des Felgenshineingleitet, um so die Zerfaserung des Wulstes zu vermeiden.
- (bei diesem Vorgang ist es ratsam, durch Händedruck auf den Reifen nachzuhelfen).
- Die Abdrückkrallen wegbiegen (um so das Arbeitsfeld freizumachen).
- Den Reifenfelgen mit dem Loch für die Luftkammerdüse in einem Abstand von ungefähr 90 Grad in Position bringen.
- Diese Handgriffe (siehe oben) für das Einsetzen des zweiten Radwulstes wiederholen. Falls der Wulst sich nur mühsam vom Drehkopf löst, ist es notwendig das Umkehrpedal (A) 'hochzuheben', indem man den Selbstzentrierer im Gegenurzeigersinn kreisen läßt.
- Die Abdrückkrallen beiseite schieben, das Öffnungspedal (C) bedienen, um den Felgen freizulegen.

## AUFPUMPEN



## ACHTUNG!

Der Aufpumpvorgang ist grundsätzlich gefährlich! (Siehe Abb. 32).  
Der Bediener muß alle notwendigen Vorkehrungen treffen, um die SICHERHEITSBEDINGUNGEN garantieren zu können



Wenn man Druckluft benutzt, ist der Gebrauch von geeigneten Schutzvorrichtungen ratsam (Hauben oder Stöpsel).

## SICHERHEITSVORRICHTUNG FÜR DAS AUFPUMPEN

Um den Bediener vor potentiellen Gefahren zu schützen, die beim Aufpumpen des Reifens auf der Selbstzentriererplatte auftauchen können, ist das Gerät mit einer Druckbeschränkungsdüse bei 3,5 bar und mit einer Höchstdruckdüse ausgestattet, die bis 4 bar reicht.

## INSTRUCCIONES PARA EL USO

## OPERACIONES DE MONTAJE (fig. 30 y 31)

- Lubrifique los talones del neumático y póngalo sobre la llanta.
- Lleve la torre en posición de trabajo.
- Ponga el talón sobre el borde de la torre (I) y debajo de la lengüeta (fig.31).
- Gire el autocentrado apretando el pedal (A) teniendo cuidado para hacer entrar el talón en la ranura central de la llanta, con el fin de eliminar eventuales deformaciones del talón mismo (para favorecer esta operación se aconseja presionar sobre el neumático con ambas manos).
- Aleje el brazo (para liberar la zona de trabajo).
- Coloque la llanta con el orificio para la válvula de la cámara neumática a 80° aprox. desde la torre; luego introduzca la cámara neumática.
- Repita las operaciones iniciales (vea arriba) para hacer entrar el segundo talón. En el caso de que el segundo talón haga esfuerzo para bajar de la torre, es necesario "levantar" (acción hacia arriba) el pedal invertidor en sentido antihorario.
- Desplace el brazo apretando el pedal de abertura (C) para desbloquearla llanta.

## OPERACIONES DE HINCHAMIENTO

## DISPOSITIVO DE SEGURIDAD PARA EL HINCHAMIENTO



## ATENCIÓN !

La operación de hinchamiento es potencialmente peligrosa. (véase Fig. 32).  
El operador debe adoptar todas las medidas necesarias para garantizar LAS CONDICIONES DE SEGURIDAD



Antes del uso del aire comprimido, recomendamos poner Dispositivos de Protección idóneos (cascos o tapones).

Para proteger al operador de los peligros que podrían proceder del hinchamiento del neumático sobre el plato del autocentrado, la máquina está dotada de una válvula limitadora de la presión de trabajo ajustada a 3,5 bar y de una válvula de presión máxima ajustada a 4 bar.

VERSIONI SPECIALI

speciali versioni del modello base dotate di dispositivi installabili su richiesta

DATI TECNICI

TC322 può essere fornito nelle versioni IT - S - PG aventi le seguenti caratteristiche tecniche:

	TC322	TC325	TC328
<b>DIMENSIONI</b>			
Altezza	1895 mm	1895 mm	1895 mm
Profondità	1160 mm	900 mm	900 mm
Larghezza	860 mm	860 mm	860 mm
<b>PESI</b>			
Peso Netto	184 Kg	184 Kg	184 Kg
Peso Lordo	212 Kg	212 Kg	212 Kg
<b>MOTORE ELETTRICO</b>			
Potenza	0.75 Hp	0.75 Hp	0.75 Hp
Alimentazione	230-400 V	230-400 V	230-400 V
Fasi	3~	3~	3~
* macchine disponibili anche in versione monofase			
<b>FORZA STALLONATORE</b>	2500 Kg	2500 Kg	2500 Kg
<b>RUMOROSITA'</b>	75 dB	75 dB	75 dB
<b>ALIMENTAZIONE PNEUMATICA</b>			
Pressione d'esercizio	800/1200 kPa (8-12 bar)	800/1200 kPa (8-12 bar)	800/1200 kPa (8-12 bar)

GAMMA DI APPLICAZIONI

Le speciali versioni del TC322 possono operare su ruote e cerchi aventi le seguenti dimensioni minime e massime:

	TC322	TC325	TC328
<b>RUOTE AUTOVEICOLI</b>	min/max	min/max	min/max
Larghezza ruota	3"/15"	3"/15"	3"/15"
Diametro ruota	1160 mm - 44"	1160 mm - 44"	1160 mm - 44"
Diametro cerchio (bloccaggio interno)	12"/23"	14"/25"	12"/31"
Diametro cerchio (bloccaggio esterno)	10"/20"	12"/22"	10"/28"
<b>RUOTE MOTO</b>			
Larghezza ruota	3"/15"	3"/15"	3"/15"
Diametro ruota	1120 mm - 44"	1120 mm - 44"	1120 mm - 44"
Diametro cerchio	15"/25"	15"/25"	15"/25"

SPECIAL VERSIONS

special versions of the basic model equipped with fittings installed on request

TECHNICAL DATA

TC322 can be supplied in the versions: IT - S - PG which have the following technical characteristics:

	TC322	TC325	TC328
<b>DIMENSIONS</b>			
Height	1895 mm	1895 mm	1895 mm
Depth	1160 mm	900 mm	900 mm
Width	860 mm	860 mm	860 mm
<b>WEIGHT</b>			
Net weight	184 Kg	184 Kg	184 Kg
Gross weight	212 Kg	212 Kg	212 Kg
<b>ELECTRIC MOTOR</b>			
Power	0.75 Hp	0.75 Hp	0.75 Hp
Supply	230-400 V	230-400 V	230-400 V
Phases	3~	3~	3~
* the machine is also available in a mono-phase version			
<b>BEAD BREAKER POWER</b>	2500 Kg	2500 Kg	2500 Kg
<b>NOISE LEVEL</b>	75 dB	75 dB	75 dB
<b>PNEUMATIC SUPPLY</b>			
Operating Pressure	800/1200 kPa (8-12 bar)	800/1200 kPa (8-12 bar)	800/1200 kPa (8-12 bar)

RANGE OF APPLICATIONS

The special versions of TC322 can operate on wheels having the following minimum and maximum dimensions:

	TC322	TC325	TC328
<b>CAR WHEELS</b>	min/max	min/max	min/max
Wheel width	3"/15"	3"/15"	3"/15"
Wheel diameter	1160 mm - 44"	1160 mm - 44"	1160 mm - 44"
Rim diameter (internal lock)	12"/23"	14"/25"	12"/31"
Rim diameter (external lock)	10"/20"	12"/22"	10"/28"
<b>MOTORCYCLE WHEELS</b>			
Wheel width	3"/15"	3"/15"	3"/15"
Wheel diameter	1120 mm - 44"	1120 mm - 44"	1120 mm - 44"
Rim diameter	15"/25"	15"/25"	15"/25"

## FRANÇAIS

### VERSIONS SPECIALES

versions spéciales du modèle base équipées de dispositifs installables sur demande

### INDICATIONS TECHNIQUES

TC322 peut être fourni dans les versions IT - S - PG aux caractéristiques techniques:

	TC322	TC325	TC328
<b>DIMENSIONS</b>			
Hauteur	1895 mm	1895 mm	1895 mm
Profondeur	1160 mm	900 mm	900 mm
Ampleur	860 mm	860 mm	860 mm
<b>POIDS</b>			
Poids Net	184 Kg	184 Kg	184 Kg
Poids Brut	212 Kg	212 Kg	212 Kg
<b>MOTEUR ELECTRIQUE</b>			
Puissance	0.75 Hp	0.75 Hp	0.75 Hp
Alimentation	230-400 V	230-400 V	230-400 V
Phases * machines disponibles aussi en version monophasée	3~	3~	3~
<b>FORCE DETALONNEUR</b>			2500 Kg
NIVEAU DE BRUIT	2500 Kg	2500 Kg	75 dB
ALIMENTATION PNEUMATIQUE	75 dB	75 dB	75 dB
Pression de service	800/1200 kPa (8-12 bar)	800/1200 kPa (8-12 bar)	800/1200 kPa (8-12 bar)

### CHAMPS D'APPLICATION

Les versions spéciales du TC322 peuvent opérer sur les roues et jantes ayant les suivantes dimensions mini et maxi:

	TC322	TC325	TC328
<b>ROUES VÉHICULES</b>	min/max	min/max	min/max
Diamètre roue	3"/15"	3"/15"	3"/15"
Largeur roue	1160 mm - 44"	1160 mm - 44"	1160 mm - 44"
Diamètre jante (blocage interne)	12"/23"	14"/25"	12"/31"
Diamètre jante (blocage externe)	10"/20"	12"/22"	10"/28"
<b>ROUES MOTO</b>			
Diamètre roue	3"/15"	3"/15"	3"/15"
Largeur roue	1120 mm - 44"	1120 mm - 44"	1120 mm - 44"
Diamètre jante	15"/25"	15"/25"	15"/25"

## DEUTSCH

### SONDER-AUSFÜHRUNGEN

sonderausführungen des standardmodells mit wunschgemäß installierbaren vorrichtungen

### INDICATIONS TECHNIQUES

TC322 kann in den Ausführungen IT - S - PG geliefert werden, die folgende technische Eigenschaften haben:

	TC322	TC325	TC328
<b>MAßE</b>			
Höhe	1895 mm	1895 mm	1895 mm
Tiefe	1160 mm	900 mm	900 mm
Breite	860 mm	860 mm	860 mm
<b>GEWICHTE</b>			
Nettogewicht	184 Kg	184 Kg	184 Kg
Bruttogewicht	212 Kg	212 Kg	212 Kg
<b>ELEKTOMOTOR</b>			
Leistung	0.75 Hp	0.75 Hp	0.75 Hp
Spannung	230-400 V	230-400 V	230-400 V
Phasen	3~	3~	3~
* Geräte auch in Einphasenausführung erhältlich			
<b>WULSTHEBERSTÄRKE</b>	2500 Kg	2500 Kg	2500 Kg
GERÄUSCHERZEUGUNG	75 dB	75 dB	75 dB
LUFTZUFUHR	800/1200 kPa (8-12 bar)	800/1200 kPa (8-12 bar)	800/1200 kPa (8-12 bar)
Betriebsdruck			

### ANWENDUNGSBEREICH

Die Sonderausführungen des TC322 können bei Reifen und Felgen eingesetzt werden, die folgenden Mindest- und Höchstmaße haben:

	TC322	TC325	TC328
<b>RÄDER</b>	min/max	min/max	min/max
PERSONENKRAFTWAGEN			
Raddurchmesser	3"/15"	3"/15"	3"/15"
Radbreite	1160 mm - 44"	1160 mm - 44"	1160 mm - 44"
Felgendurchmesser (Innenblockierung)	12"/23"	14"/25"	12"/31"
Felgendurchmesser (Außenblockierung)	10"/20"	12"/22"	10"/28"
<b>MOTORRADRÄDER</b>			
Raddurchmesser	3"/15"	3"/15"	3"/15"
Radbreite	1120 mm - 44"	1120 mm - 44"	1120 mm - 44"
Felgendurchmesser	15"/25"	15"/25"	15"/25"

## ESPAÑOL

### VERSIONES ESPECIALES

versiones especiales del modelo base equipadas con dispositivos instalables a pedido

### DATOS TECNICOS

TC322 puede suministrarse en las versiones IT - S - PG, con las siguientes características técnicas:

	TC322	TC325	TC328
<b>DIMENSIONES</b>			
Altura	1895 mm	1895 mm	1895 mm
Profundidad	1160 mm	900 mm	900 mm
Anchura	860 mm	860 mm	860 mm
<b>PESOS</b>			
Peso Neto	184 Kg	184 Kg	184 Kg
Peso Bruto	212 Kg	212 Kg	212 Kg
<b>MOTOR ELECTRICO</b>			
Potencia	0.75 Hp	0.75 Hp	0.75 Hp
Alimentación	230-400 V	230-400 V	230-400 V
Fases *Las máquinas están disponibles también en versión monofase	3~	3~	3~
<b>FUERZA DESTALONADOR</b>	2500 Kg	2500 Kg	2500 Kg
RUIDOSIDAD	75 dB	75 dB	75 dB
ALIMENTACION NEUMATICA	800/1200 kPa (8-12 bar)	800/1200 kPa (8-12 bar)	800/1200 kPa (8-12 bar)
Presión de trabajo			

### GAMA DE APLICACIONES

Las versiones especiales del TC322 pueden operar sobre ruedas y llantas con las siguientes dimensiones mínimas y máximas:

	TC322	TC325	TC328
<b>ROUES VÉHICULES</b>	min/max	min/max	min/max
Diamètre roue	3"/15"	3"/15"	3"/15"
Largeur roue	1160 mm - 44"	1160 mm - 44"	1160 mm - 44"
Diamètre jante (blocage interne)	12"/23"	14"/25"	12"/31"
Diamètre jante (blocage externe)	10"/20"	12"/22"	10"/28"
<b>ROUES MOTO</b>			
Diamètre roue	3"/15"	3"/15"	3"/15"
Largeur roue	1120 mm - 44"	1120 mm - 44"	1120 mm - 44"
Diamètre jante	15"/25"	15"/25"	15"/25"

## TC322 IT

TC322 versione IT è uno smontagomme semiautomatico progettato per operare anche sui Pneumatici Tubeless. Rispetto alla versione base, la macchina viene dotata dei seguenti componenti (ved. fig.33):

- Dispositivo di gonfiaggio automatico per pneumatici tubeless (IT): tale dispositivo è caratterizzato da un speciale circuito d'aria "a grandi passaggi" e da una valvola ad apertura istantanea. Azionando il pedale laterale di gonfiaggio (L) la fuoriuscita d'aria avviene attraverso un foro per ogni corsia, in modo da intallonare perfettamente il pneumatico tubeless.
- Bombola d'aria compressa: conforme a quanto stabilito dalla Direttiva 87/404 CEE, ha una capacità che consente all'operatore di avere sempre disponibili 18 litri d'aria compressa per il gonfiaggio dei pneumatici tubeless (fig.33-B).
- Manometro di gonfiaggio: si tratta di un manometro fissato sul lato sinistro del palo (fig.33-C) per consentire all'operatore di sostenere il pneumatico durante le operazioni di gonfiaggio. Il manometro è conforme alla Direttiva 87/217 CEE.

**ATTENZIONE!**

L'operazione di gonfiaggio è potenzialmente pericolosa! L'operatore deve adottare tutte le misure necessarie per garantire LE CONDIZIONI DI SICUREZZA.

**DISPOSITIVO DI SICUREZZA**

La macchina è stata dotata di una valvola limitatrice della pressione di esercizio, tarata a 3,5 bar, e di una valvola di massima pressione tarata a 4 bar.

**LEGENDA**

- A: CUNEI DI BLOCCAGGIO
- C: MANOMETRO DI GONFIAGGIO
- D: BOMBOLA DELL'ARIA
- F: CORSIE MOBILI SPECIALI con fori per tubeless
- G: PEDALE STALLONATORE
- H: PEDALE APERTURA E CHIUSURA
- I: PEDALE DI GONFIAGGIO PER TUBELESS.

## TC322 IT

TC322 version IT is a semi-automatic tyre changer designed to operate also on tubeless tyres. In addition to the basic model the machine is fitted with the following components (see fig.33):

- Automatic inflation device for tubeless tyres (IT): This device has a large capacity air circuit and an instantaneous valve. Activated with the side inflation pedal (L) the air exits from a holes in each track. These are ideally positioned to bead in tubeless tyres.
- Compressed air cylinder conforming to EEC Directive 87/404. The cylinder capacity means that the operator always has 18 litres of compressed air available for the inflation of tubeless tyres (fig.33-B).
- Inflation manometer: This is a manometer (fig.33-C) fixed to the left side of the column so as to allow the operator to support the tyre during inflation. The manometer conforms to EEC Directive 87/217.

**WARNING!**

The inflation process is potentially dangerous! The operator must adopt all the measures necessary in order to guarantee SAFE CONDITIONS.

**SAFETY DEVICE**

The machine is fitted with a pressure limiting valve set at 3.5 bar and a maximum pressure valve set at 4 bar.

**KEY**

- A: LOCKING JAWS
- C: INFLATION MANOMETER/AIR CYLINDER
- F: SPECIAL SLIDE TRACKS with holes for tubeless tyres
- G: BEAD BREAKING PEDAL
- H: OPEN/CLOSE PEDAL
- I: TUBELESS INFLATION PEDAL

fig.33

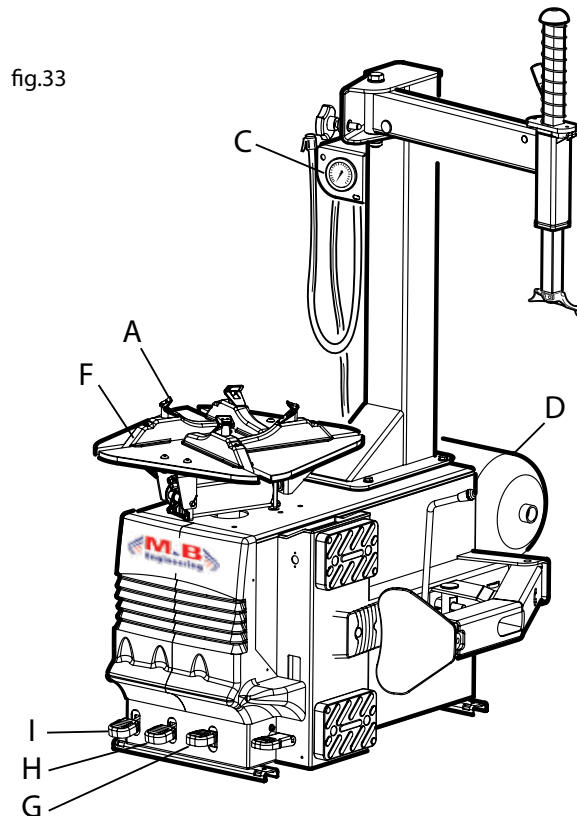

## TC322 IT

TC322 version IT est un démonte-pneu semi-automatique projeté pour opérer aussi sur les pneus tubeless.

Par rapport à la version de base, l'appareil comprend les composants suivants (voir fig.33):

- dispositif de gonflage automatique pour pneus tubeless (IT): ce dispositif est caractérisé par un circuit à air spécial "à grands passages" et par une soupape à ouverture instantanée. En activant la pédale de gonflage (L) la sortie d'air se produit à travers un trou dans chaque voie, de façon à intalonner le pneu tubeless parfaitement.
- Bouteille d'air comprimé: conforme au contenu de la Directive 87/217 CEE, d'une capacité qui permet à l'opérateur d'avoir toujours disponibles 18 litres d'air comprimé pour le gonflage des pneus tubeless (fig. 33-B).
- Manomètre de gonflage: il s'agit d'un manomètre fixé sur le côté gauche de la colonne (fig. 33-C) pour permettre à l'opérateur de soutenir le pneu pendant l'opération de gonflage. Le manomètre est conforme à la directive

**ATTENTION !**

L'opération de gonflage peut être dangereuse.  
L'opérateur doit prendre toutes les mesures nécessaires à garantir des CONDITIONS DE SECURITE.

## 87/217 CEE.DISPOSITIF DE SÉCURITÉ

La machine a été munie d'une soupape de limitation de pression calée à 3,5 bar et d'une soupape de pression maxi calée à 4 bar.

LEGENDE

- A: COINS DE BLOCAGE
- B: CEINTURE DE SECURITE
- C: MANOMETRE DE GONFLAGE
- D: BOUTEILLE D'AIR
- E: PEDALE DE L'INVERSEUR
- F: VOIES MOBILES SPECIALES avec trous pour tubeless
- G: PEDALE DETALONNEUR
- H: PEDALE OUVERTURE ET FERMETURE
- I: PEDALE DE GONFLAGE POUR TUBELESS.

## TC322 IT

TC322 in der Ausführung IT ist ein halb-automatischer Reifenwechsler, der für den Einsatz auch bei schlauchlosen Reifen entwickelt wurde. Zusätzlich zur Grundausstattung verfügt das Gerät über folgende Einzelteile (siehe Abbildung 33):

- Vorrichtung für das automatische Aufpumpen schlauchloser Reifen (IT): diese Vorrichtung hat ein besonderes Luftumlaufsystem "mit großen Durchläufen" und einer Schnellöffnungsdüse. Bei Bedienen des seitlichen Pumppedals (L) erfolgt der Luftaustritt durch eine Öffnung pro Gang, sodaß der schlauchlose Reifen vollständig eingewulstet wird.
- Druckluftflasche: entspricht der EG-Norm 87/404 und hat ein Faßvermögen von 18 Liter Druckluft für das Aufpumpen schlauchloser Reifen (Abb. 33-B).
- Druckmesser: es handelt sich hierbei um einen Druckmesser, der auf der linken Seite der Tragsäule (Abb. 33B) befestigt ist und dem Bediener erlaubt, den Reifen während des Aufpumpvorgangs hochzuhalten. Der Druckmesser entspricht der EG-Norm 87/217.

**ACHTUNG!**

Der Aufpumpvorgang ist grundsätzlich gefährlich! Der Bediener ist deshalb gehalten, sämtliche Vorkehrungen zu treffen, um die SICHERHEITSBEDINGUNGEN garantieren zu können.

## SICHERHEITSVORKEHRUNG

Das Gerät verfügt über eine Betriebs-druckbeschränkungsdüse, die auf 3,5 bar eingestellt ist, und eine Höchstdruckdüse, die bis 4 bar reicht.

ZEICHENERKLÄRUNG

- A: BLOCKIERRILLEN
- B: SICHERHEITSGURT
- C: DRUCKMESSER AUFPUMPVORGANG
- D: DRUCKLUFTFLASCHE
- E: UMKEHRPEDAL
- F: BEWEGLICHE SCHIENEN mit Öffnungen für schlauchlose Reifen
- G: PEDAL WULSTHEBER
- H: PEDAL ÖFFNEN UND SCHLIEßEN
- I: PEDAL AUFPUMPEN SCHLAUCHLOSER REIFEN

## TC322 IT

TC322 versión IT es un desmonta-neumáticos semi-automático proyectado para obrar también sobre los Neumáticos Tubeless.

Con respecto a la versión de base, la máquina está equipada con los siguientes componentes (vea fig. 33):

- Dispositivo de hinchamiento auto-mático para neumáticos Tubeless (IT): este dispositivo se caracteriza por un especial circuito de aire "de grandes pasos" y por una válvula de abertura instantánea. Accionando el pedal de hinchamiento (L) se produce una salida de aire mediante un orificio por cada recorrido, de manera que el neumático Tubeless se pueda perfectamente talonar.
- Bombona de aire comprimido con-forme con lo establecido por la Normativa 87/404 CEE: tiene un caudal que permite al operador de tener siempre a disposición 18 litros de aire comprimido para el hinchamiento de los neumáticos Tubeless (fig. 33-B).
- Manómetro de hinchamiento: se trata de un manómetro fijado sobre el lado izquierdo de la columna (fig. 33-C) para permitir al operador de soportar el neumático durante las operaciones de hinchamiento. El manómetro cumple con las Normativas 87/217 CEE.

**ATENCIÓN!**

La operación de hinchamiento es potencialmente peligrosa!  
El operador debe adoptar todas las medidas necesarias para garantizar LAS CONDICIONES DE SEGURIDAD.

## DISPOSITIVO DE SEGURIDAD

La máquina está dotada de una válvula limitadora de la presión de trabajo ajustada a 3,5 bar y de una válvula de presión máxima ajustada a 4 bar.

EXPLICACION

- A: CUÑAS DE BLOQUEO
- B: CINTURONES DE SEGURIDAD
- C: MANOMETRO DE HINCHAMIENTO
- D: BOMBONA DEL AIRE
- E: PEDAL INVERTIDOR
- F: RECORRIDOS MOBILES ESPECIALES CON ORIFICIOS PARA TUBELESS
- G: PEDAL DESTALONADOR
- H: PEDAL ABERTURA Y CIERRE
- I: PEDAL DE HINCHAMIENTO PARA TUBELESS

## TC322 IT

## INSTALLAZIONE

Fare riferimento alle modalità generali di installazione. Inoltre seguire le seguenti istruzioni:

- Installare la bombola dell'aria dietro al palo applicando le 2 viti in dotazione di M8. (Fig.34)
- Inserire il tubo di gomma nel raccordo della bombola e stringere la fascia (fig.34a)
- Collegare il supporto manometro al palo con le 2 viti in dotazione di M6 (fig.35)
- Collegare il tubo dell'aria di linea sul raccordo del gruppo filtro (ved. fig.36).
- Collegare il tubino dell'aria al raccordo rapido, inserendolo nell'apposito foro (fig. 37).

## ISTRUZIONI PER L'USO

Per le operazioni di Stallonatura, Smontaggio e Montaggio del pneumatico fare riferimento alle istruzioni generali del presente libretto. Per le operazioni di intallamento e gonfiaggio, dopo aver montato il pneumatico sul cerchio procedere come segue:

- inserire il tubo dell'aria nella valvola del pneumatico.
- sollevare il pneumatico verso l'alto con entrambe le mani, permettendo all'aria (che fuori esce dai fori delle corsie) di "entrare" fra cerchio e pneumatico (fig.38).
- spingere il pedale di gonfiaggio (I) fino a fine corsa, per ottenere la fuoriuscita dell'aria dalle corsie e, allo stesso tempo, rilasciare il pneumatico per consentire l'intallamento.

N.B.: qualora il pneumatico non si "intalloni" ripetere scrupolosamente le operazioni suddette. Una volta intallato il pneumatico, continuare l'operazione di gonfiaggio, premendo il pedale di gonfiaggio (I) nella posizione intermedia, fino a raggiungere la pressione desiderata.

## TC322 IT

## INSTALLATION

Refer to the general installation instructions.

In addition follow the following instructions:

- Install the air cylinder behind the column using the two M8 bolts supplied (fig.34).
- Connect the rubber hose to the cylinder connector and tighten the connector band (fig.34a).
- Connect the manometer holder to the column with the two M6 bolts supplied (fig. 35).
- Connect the air line hose to the connector on the filter unit (see fig.36).
- Connect the small air hose to the quick connector, inserting it into the relevant hole (fig.37).

## INSTRUCTIONS FOR USE

For bead-breaking, demounting and mounting tyres, see the general instructions of this manual. For beading in and inflation, after mounting the wheel on the rim proceed as follows:

- Raise the tyre with both hands to allow the air (which comes out of the tracks) to get between rim and tyre (fig. 38).
- Press the inflation pedal (I) completely down to obtain the air output from the tracks. At the same time release the tyre to allow the beading in.

N.B.: Whenever the tyre does not bead in, repeat all the stages in the above sequence. When the tyre is beaded in, continue inflation by pressing the pedal in the intermediate position until the desired pressure is reached.

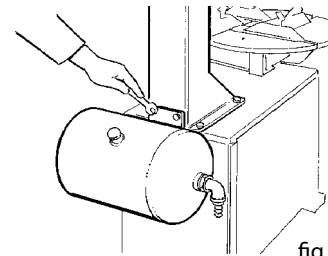

fig.34

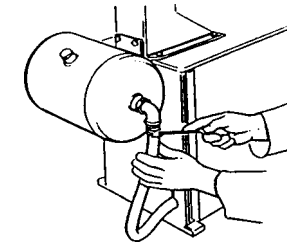

fig.34a

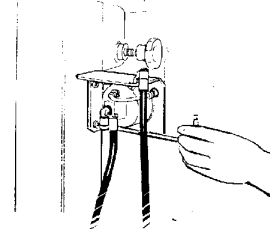

fig.35

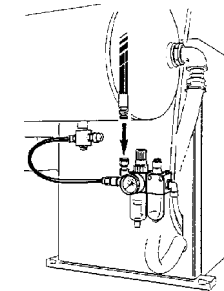

fig.36

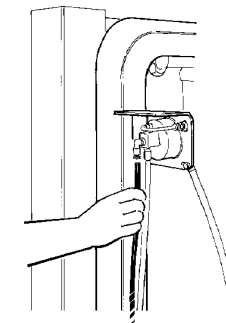

fig.37

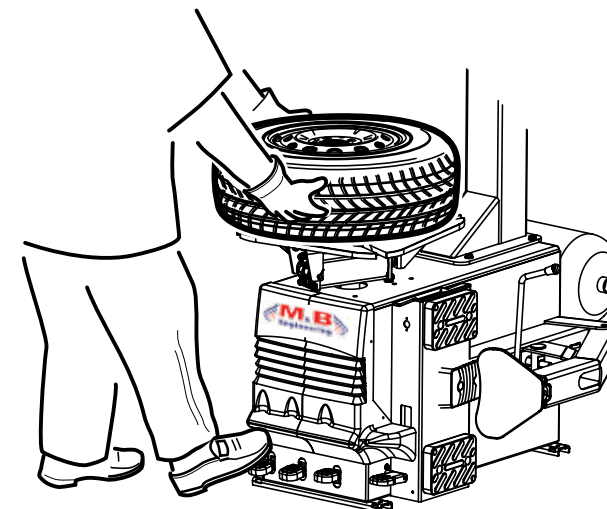

fig.38

## TC322 IT

## INSTALLATION

Se référer à la méthode générale d'installation. Suivre également les instructions suivantes:

- Installer la bouteille d'air derrière la colonne en fixant les 2 vis en dotation de M8 (fig. 34).
- Insérer le tuyau en caoutchouc dans le raccord de la bouteille et serrer la bande (fig. 34a).
- Fixer le support du manomètre à la colonne moyennant les 2 vis en dotation de M6 (fig. 35).
- Accoupler le tuyau de l'air de ligne sur le raccord du groupe filtre (voir fig. 36).
- Lier le tuyau de l'air au raccord rapide, en l'insérant dans le trou spécial (fig. 37).

## MODE D'EMPLOI

Pour les opérations de détalonnement, démontage et montage du pneu se référer aux instructions générales. Pour les opérations d'intonnement et de gonflage, après avoir monté le pneu sur la jante procéder selon les indications suivantes:

- insérer le tuyau de l'air dans la soupape du pneu.
- soulever des deux mains le pneu vers le haut, permettant à l'air (qui sort des orifices de la voie de "pénétrer" entre la jante et le pneu (fig. 38).
- presser sur la pédale de gonflage (I) jusqu'à la fin de la course, pour permettre la sortie de l'air des voies et en même temps, libérer le pneu pour en permettre l'intonnement.

N.B.: Au cas où le pneu ne "s'intonnerait pas" répéter soigneusement les susdites opérations.

Après avoir intonné le pneu, continuer l'opération de gonflage en pressant sur la pédale de gonflage (I) dans la position intermédiaire, jusqu'à atteindre la pression désirée.

## TC322 IT

## INSTALLATION

Für die Installation ziehe man die allgemeinen Installationshinweise. Außerdem sind folgende Anweisungen zu beachten:

- Die Druckluftflasche hinter der Tragsäule mit den zwei mitgelieferten Schrauben M8 anschrauben (Abb. 34).
- Den Gummischlauch in das Anschlußstück der Flasche schieben und den Sicherungsring anziehen (Abb. 34a).
- Den Druckmesserhalter mit den zwei mitgelieferten Schrauben M6 (Abb. 35) an der Tragsäule anschrauben.
- Den Schlauch für die Leitungsluft mit dem Anschluß der Filtergruppe verbinden (siehe Abb. 36).
- Das Luftschläuchlein durch Einführen in die entsprechende Öffnung mit dem Schnellanschlußstück verbinden (Abb. 37).

## BEDIENUNGSANLEITUNG

Für das Wulstabdrücken, Ab- und Aufmontieren des Reifens beachte man die allgemeinen Anweisungen Handbuchs.

Für die Bedienungspedale beachte man die Zeichenerklärung. Für die Vorgänge des Einwulstens und des Aufpumpens nach dem Reifen aufziehen auf dem Felgen gehe man wie folgt vor:

- den Luftschlauch in die Reifendüse einführen.
- den Reifen mit beiden Händen hochheben, damit so die Luft (die aus den Öffnungen der Gänge austritt) zwischen Felgen und Reifen "eindringen" kann (Abb. 38).
- das Aufpumpedal (I) bis Umlaufende betätigen, damit die Luft aus den Gängen ausströmt und gleichzeitig den Reifen herunterlassen, um so die Einwulstung zu ermöglichen.

Beachten Sie bitte: falls der Reifen sich nicht "einwulstet", wiederholen Sie bitte sorgfältig die obengenannten Handgriffe.

Ist der Reifen dann eingewulstet, gehen sie zum Aufpumpen über, indem sie das Aufpumpedal (I) so lange in mittlerer Stellung gedrückt halten, bis sie den gewünschten Luftdruck erreichen.

## TC322 IT

## INSTALACION

Haga referencia a las modalidades generales. Además, siga las siguientes instrucciones:

- Instale la bomba del aire detrás de la columna aplicando los dos tornillos de equipo de M8 (fig. 34).
- Introduzca el tubo de goma en la unión de la bomba y apriete la abrazadera. (fig. 34a).
- Conecte el soporte del manómetro a la columna con los dos tornillos de equipo de M6 (fig. 35).
- Conecte el tubo del aire de línea con la unión de la unidad filtro (vea fig. 36).
- Conecte el tubo del aire a la conexión rápida introduciéndolo en el orificio apropiado (fig. 37).

## INSTRUCCIONES PARA EL USO

Para las operaciones de Destalonamiento, Desmontaje y Montaje del neumático haga referencia a las instrucciones generales.

Para las operaciones de talonamiento y de hinchamiento, después de haber montado el neumático sobre la llanta, continúe siguiendo estas indicaciones:

- Introduzca el tubo del aire en la válvula del neumático.
- Levante el neumático hacia arriba con ambas manos, consentiendo al aire (que sale por los orificios de los recorridos) de entrar entre llanta y neumático (fig. 38).
- Apriete el pedal de hinchamiento (I) hasta el tope del recorrido, para obtener la salida del aire de los recorridos y contemporáneamente relaje el neumático para consentir su talonamiento.

NOTA: Si el neumático no se intalona, repita las operaciones descritas arriba con más cuidado.

Cuando haya talonado el neumático, continúe la operación de hinchamiento apretando el pedal apropiado (I) en la posición intermedia, hasta el alcance de la presión deseada.

TC322 S - TC325 S - TC328 S

TC322 versione S è uno smontagomme progettato per poter operare anche sui pneumatici di particolare diametro e larghezza. Rispetto alla versione base, la macchina è dotata del seguente componente speciale:

• Dispositivo (S) a quattro posizioni (ved fig.39) che, permettendo una più ampia apertura della paletta, consente di stallonare pneumatici di particolare larghezza (max. 438mm - 17").

## ISTRUZIONI PER L'USO

La figura 39 mostra le due aperture possibili della paletta stallonatore speciale con sfilo chiuso e aperto:

## SFILO CHIUSO (ved fig.39 pos A)

Posizione (1):  
largh. max. 305mm - 12" - largh. min. 65mm - 2,5"  
Posizione (2):  
largh. max. 392mm - 15" - largh. min. 150mm - 5"

## SFILO APERTO (ved fig.39 pos B)

Posizione (3):  
largh. max. 337mm - 13" - largh. min. 65mm - 2,5"  
Posizione (4):  
largh. max. 438mm - 17" - largh. min. 159mm - 6"

Prima di iniziare le operazioni di stallonamento del pneumatico, impostare la posizione desiderata a seconda della larghezza del pneumatico stesso. Per le successive operazioni di stallonamento, smontaggio e montaggio del pneumatico, fare riferimento alle istruzioni generali e dalle avvertenze del presente libretto.

TC322 PG

TC322 versione PG presenta caratteristiche tecniche uguali alla macchina versione base, con, in aggiunta, la funzione gonfiaggio a pedale.

TC322 S - TC325 S - TC328 S

TC322 version S is a tyre changer designed for use also with particularly wide tyres (as regards as width and diameter).

As compared with the basic version, the machine is equipped with the following special component:

• Four-position Device (S) (fig.39) which, thanks to a wider opening of the plate, allows bead breaking on particularly wide tyres (max. width 438 mm - 17")

## INSTRUCTIONS FOR USE

Figure 39 shows the 2 possible opening positions for the special bead-breaker plate with open and closed stripper:

## CLOSED STRIPPER (see fig.39 pos A)

Position (1):  
Max. width 305mm - 12" - Min. width 65mm - 2,5"  
Position (2):  
Max. width 392mm - 15" - Min. width 150mm - 5"

## OPEN STRIPPER (see fig.39 pos B)

Position (3):  
Max. width 337mm - 13" - Min. width 65mm - 2,5"  
Position (4):  
Max. width 438mm - 17" - Min. width 159mm - 6"

Before starting bead-breaking set the position required according to the width of the wheel. For the successive operations of bead-breaking, demounting and mounting of the tyre refer to the general instructions of this manual.

TC322 PG

TC322 version PG shows technical features similar to the basic version machine with, in addition, the pedal inflation function.

fig.39

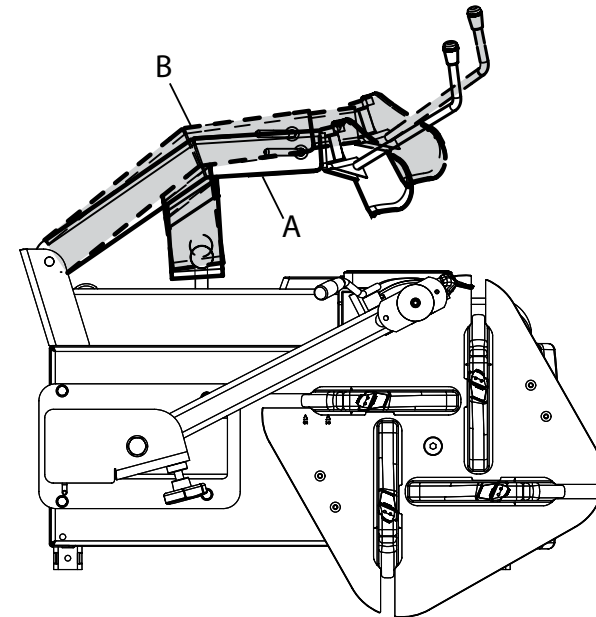



TC322 S - TC325 S - TC328 S

TC322 version S est un démonte pneus conçu pour pouvoir travailler aussi sur des pneus de diamètre et de largeur spéciales. Par rapport à la version de base, la machine est munie du composant spécial suivant:

• Dispositif (S) à quatre positions (voir fig.39) qui, en permettant une plus ample ouverture de l'outil, permet le détalonnement de pneus de largeur spéciale (max. 438 mm - 17").

## MODES D'EMPLOI

La fig. 39 montre les deux ouvertures possibles de l'outil détalonneur spécial avec désenfilement fermé et ouvert:

## DÉSENFILEMENT FERMÉ (fig.39 pos A)

Position (1):

larg. max. 305mm - 12" - larg. min. 65mm - 2,5"

Position (2):

larg. max. 392mm - 15" - larg. min. 150mm - 5"

## DÉSENFILEMENT OUVERT (fig.39 pos B)

Position (3):

larg. max. 337mm - 13" - larg. min. 65mm - 2,5"

Position (4):

larg. max. 438mm - 17" - larg. min. 159mm - 6"

Avant de commencer toute opération de détalonnement, régler la position désirée selon la largeur du pneu.

Pour les opérations successives de détalonnement, démontage et remontage du pneu, se référer aux instructions générales de ce manuel.

TC322 PG

TC322 version PG présente des caractéristiques techniques identiques à la machine version base, avec, en plus, la fonction de gonflage à pédale.

TC322 S - TC325 S - TC328 S

TC322 Ausführung S ist ein Reifenwechsler, der für Reifen mit Sonderabmessungen und Sonderdurchmessern entwickelt wurde. Im Vergleich zur Grundausführung, ist die Maschine mit folgenden Sonderbestandteilen ausgerüstet:

• Vorrichtung (S), die auf vier Positionen einstellbar ist (Abb. 39), die dank einer weiten Öffnung der Klaue das Abdrücken der Reifenwülste auch besonders dicker Reifen ermöglicht (Maximale Breite 438 mm - 17").

## BEDIENUNGSANLEITUNG

Die Abbildung 39 zeigt drei mögliche Öffnungsweiten der Spezial- Abdrückklaue mit geschlossenem und geöffnetem Abzug:

## GESCHLOSSENER ABZUG (Abb.39 Pos A)

Position (1):

Maximalbreite 305mm - 12" - Minimalbreite 65mm - 2,5"

Position (2):

Maximalbreite 392mm - 15" - Minimalbreite 150mm - 5"

## GEOFFNETER ABZUG (fig.39 pos B)

Position (3):

Maximalbreite 337mm - 13" - Minimalbreite 65mm - 2,5"

Position (4):

Maximalbreite 438mm - 17" - Minimalbreite 159mm - 6"

Vor Beginn des Wulstabdrückens stellen Sie die gewünschte Position je nach Reifenbreite ein.

Für die folgenden Operationen des Wulstabdrückens, des Ab- und Aufmontierens des Reifens bediene man sich der allgemeinen Anweisungen des vorliegenden Handbuchs.

TC322 PG

TC322 PG-Ausführung zeigt die selben technischen Merkmale der Grundmaschine und hat zusätzlich die Funktion des Pedalaufpumpens.

TC322 S - TC325 S - TC328 S

TC322 versión S es un desmonta-neumáticos proyectado para poder obrar también sobre los neumáticos de anchura y diámetro particular. Con respecto a la versión de base, la máquina está equipada con los siguientes componentes especiales:

• Dispositivo (S) de cuatro posiciones (fig. 39) que permitiendo una más amplia abertura de la paleta, consiente destalonar los neumáticos de particular anchura (máx. 438 mm - 17").

## INSTRUCCIONES PARA EL USO

La fig. 39 muestra las tres posibles aberturas de la paleta del destalonador especial con deshilado cerrado y abierto:

## DESHILADO CERRADO (fig.39 pos A)

Posición (1):

anchura máx 305mm - 12" - anchura min 65mm - 2,5"

Posición (2):

anchura máx 392mm - 15" - anchura min 150mm - 5"

## DESHILADO ABIERTO (fig.39 pos B)

Posición (3):

anchura máx 337mm - 13" - anchura min 65mm - 2,5"

Posición (4):

anchura máx 438mm - 17" - anchura min 159mm - 6"

Antes de empezar las operaciones de destalonamiento del neumático, plantee las tres posiciones deseadas según la anchura del neumático mismo.

Para las sucesivas operaciones de destalonamiento, montaje y desmontaje del neumático, haga referencia a las instrucciones generales y a las advertencias del presente manual.

TC322 PG

TC322 version PG presenta características técnicas iguales a la máquina versión base, con, además, la función de hinchamiento de pedal.

TC328

TC328 (fig.40) è uno smontagomme semiautomatico previsto per poter operare su pneumatici di particolare diametro e/o larghezza.

La macchina viene infatti fornita dotata di:

- un autocentrante speciale per il bloccaggio del cerchio con corsie mobili, con possibilità di bloccare:
  - diametro cerchio (bloccaggio interno) 12"÷ 31"
  - diametro cerchio (bloccaggio esterno) 10"÷ 28"
- stallonatore provvisto di uno speciale dispositivo (S) a due posizioni che, permettendo una più ampia apertura della paletta, consente di stallonare pneumatici di 438mm di larghezza max.
- possibilità di gonfiaggio a pedale.
- possibilità di operare sui Pneumatici Tubeless con la versione IT.
- rimangono inoltre invariate le misure e le funzioni tecniche della macchina base TC322.

MANUTENZIONE ORDINARIA

pulizia e manutenzione della macchina a cura dell'utilizzatore

Per garantire l'efficienza della macchina e per il suo corretto funzionamento è indispensabile effettuare la pulizia e la periodica manutenzione ordinaria.

Le operazioni di manutenzione ordinaria devono essere effettuate dall'utilizzatore in accordo alle istruzioni del costruttore di seguito riportate:



Prima di procedere a qualsiasi operazione di pulizia e manutenzione, spegnere la macchina tramite l'interruttore generale e toglierla spina dalla presa di corrente.

TC328

TC328 (fig.40) is an semi-automatic tyre changing machine capable of working on large-sized tyres.

The machine is supplied equipped with:

- special self-centering chuck jaws for locking the rim with movable runways, with possibility of locking:
  - rim diameter (internal locking) 12"÷ 31"
  - rim diameter (external locking) 10"÷ 28"
- bead breaker fitted with a special (S) two position device. This allows a wider plate opening for the bead-breaking of tyres of up to 438mm
- possibility of pedal inflation.
- possibility of working on Tubeless tyres with IT version.
- Further, the sizes and technical functions of the TC322 basic machine remain unchanged.

ROUTINE MAINTENANCE

cleaning the machine and user maintenance

To guarantee the efficiency and correct functioning of the machine it is essential to clean it and to conduct periodic routine maintenance.

The operations of routine maintenance must be carried out by the user according to the maker's instructions given below:



Before proceeding to any cleaning or maintenance operations, switch off the machine using the main switch and remove the plug from the socket.

fig.40

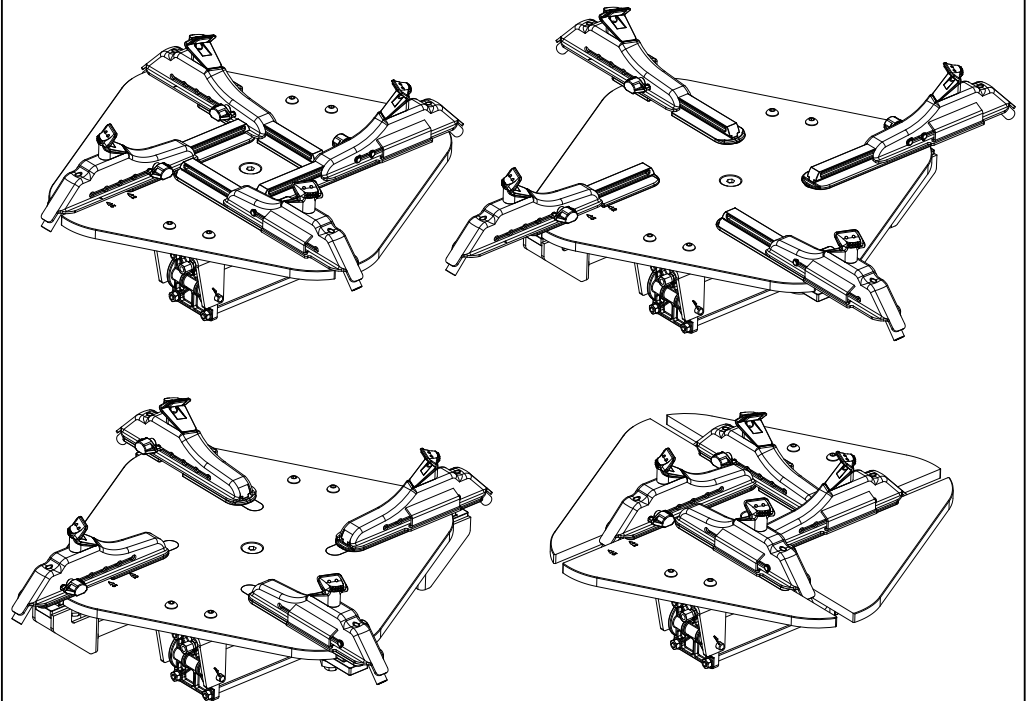

## TC328

TC328 (fig.40) est un démonte-pneus automatique prévu pour pouvoir opérer sur des pneus de diamètre et/ou largeur spéciaux.

La machine est fournie équipée de:

- un autocentreur spécial pour le blocage des jantes avec voies mobiles, avec possibilité de bloquer:
  - diamètre jante (blocage intérieur) 12"÷ 31"
  - diamètre jante (blocage extérieur) 10"÷ 28"
- détalonneur pourvu d'un spécial dispositif (S) à deux positions qui, permettant une plus ample ouverture de l'outil, consent de détalonner des pneus d'une largeur maximale de 438mm.
- possibilité de gonflage par pédale.
- possibilité d'opérer sur des Pneus Tubeless avec la version IT.
- en plus, les mesures et les fonctions techniques de la machine base TC322 restes inchangées.

ENTRETIEN COURANT

nettoyage et entretien de la machine aux soins de l'utilisateur

Afin d'assurer l'efficacité de l'appareil et son fonctionnement correct, il est indispensable d'en effectuer périodiquement le nettoyage et l'entretien courant.

Les opérations d'entretien doivent être effectuées par l'utilisateur selon les instructions du constructeur suivantes:



Avant de procéder à toute opération de nettoyage et d'entretien, éteindre la machine par l'interrupteur général et ôter la fiche de la prise de courant.



Vor Übergang zu gleich welchem Reinigungs- oder Wartungsvorgang, die Maschine mittels Hauptschalter ausstellen und den Stecker aus der Steckdose ziehen.

## TC328

TC328 (fig.40) ist ein automatischer Reifenwechsler, der für Reifen mit Sonderabmessungen und Sonderdurchmessern entwickelt wurde. Die Maschine wird nämlich mit folgendem Zubehör geliefert:

- ein Sonderselbstzentrierer zur Lockierung der Felge durch bewegliche Gänge, mit Befestigungsmöglichkeit:
  - Felgendurchmesser (Innenblockierung) 12"÷ 31"
  - Felgendurchmesser (Aussenblockierung) 10"÷ 28"
- Abdrückpedal mit einer 2-stelligen Sondervorrichtung (S) die dank einer weiteren Öffnung der Klaue das Abdrücken der Reifenwülste auch besonders dicker Reifen ermöglicht (maximale Breite 438 mm – 17").
- Möglichkeit zum Pedalaufpumpen.
- Möglichkeit Tubeless-Reifen mit der IT-Version zu wechseln.
- Außerdem bleiben die Abmessungen und die technischen Merkmale der Grundmaschine TC322 unverändert.

STANDARDWARTUNG

Vom Anwender vorzunehmende Reinigung und Wartung der Maschine

Um die leistungsfähigkeit und die ordnungsgemäße funktionsweise des geräts garantieren zu können, muß es saubergehalten und regelmäßig gewartet werden.

Die operationen der Standardwartung müssen von dem benutzer des Geräts entsprechend der im folgenden aufgeführten anleitungen des herstellers durchgeführt werden:

## TC328

TC328 (fig.40) es un desmontaneumáticos automático proyectado para poder obrar sobre los neumáticos de particular diámetro y/o anchura. La máquina se entrega equipada con:

- un dispositivo de autocentrado especial para el bloqueo de la llanta con recorridos móviles, con posibilidad de bloquear:
  - diámetro llanta (bloqueo interior) 12"÷ 31"
  - diámetro llanta (bloqueo exterior) 10"÷ 28"
- destalonador equipado con un dispositivo especial (S) de dos posiciones que, permitiendo una más amplia abertura de la paleta, consiente destalonar neumáticos de 438mm de anchura max.
- posibilidad de hinchamiento de pedal.
- posibilidad de obrar sobre los neumáticos Tubeless con la versión IT.
- además quedan sin cambio las medidas y las funciones técnicas de la máquina básica TC322.

MANTENIMIENTO RUTINARIO

limpieza y mantenimiento de la máquina a los cuidados del usuario

Para garantizar la eficiencia de la máquina y para su uso correcto es necesario efectuar la limpieza y el periódico mantenimiento rutinario. Las operaciones de mantenimiento deben ser efectuadas por el usuario de acuerdo con las instrucciones del constructor aquí señaladas:



Antes de iniciar toda operación de limpieza y mantenimiento, apagar la máquina tramite el interruptor general y retirar el enchufe de la toma de corriente.

**PARTI MECCANICHE**

Mantenere pulite le parti meccaniche di movimento, lavandole periodicamente con Nafta o Kerosene e lubrificandole con olio o grasso.

In particolare:

- Lubrificatore: controllare e mantenere il livello dell'olio nel Lubrificatore, livello che non deve superare i valori min.e max ivi indicati. Se necessario aggiungere olio fluido. Ved.Tabella Olii.
- Filtro Aria: periodicamente scaricare l'acqua di condensazione formata nel filtro aria.
- Rullino: controllare che il Rullino ruoti sempre liberamente. Periodicamente pulirlo con Nafta e, se necessario, lubrificarlo con olio.
- Cinghia Motore: controllare che la cinghia del motore sia in giusta tensione ovvero non slitti.
- Manometro di Gonfiaggio: controllare periodicamente i valori sulla scala del manometro di gonfiaggio.

**TRASPORTO E MOVIMENTAZIONE**

Qualora si renda necessario il trasporto o la movimentazione della macchina, adottare le necessarie precauzioni!

Per le modalità di imbragamento e sollevamento della macchina, vedere la figura 41 adiacente e fare riferimento alle istruzioni del libretto.

**ACCANTONAMENTO E ROTTAMAZIONE****PERIODI DI INATTIVITA'**

Qualora si decida di accantonare provvisoriamente la macchina, o comunque durante i periodi in cui l'attrezzatura non è in funzione, togliere la spina dalla presa di corrente!

**ACCANTONAMENTO DEFINITIVO**

Allorché si decida di non utilizzare più questa macchina, si raccomanda di renderla inoperante asportando il cavo dell'alimentazione elettrica dopo aver tolto la spina dalla presa.

**ROTTAMAZIONE**

Essendo lo smontagomme assimilabile a rifiuto di tipo speciale, scomporre in parti omogenee e smaltire secondo le leggi vigenti.

**MECHANICAL PARTS**

Keep the moving parts clean, washing them periodically with naphtha or kerosene and lubricating them with oil or grease.

In particular:

- Lubricator: check and maintain the level of oil in the lubricator. The level must not go outside the min/max indicated. If necessary add liquid oil. See Oil Table.
- Air filter: periodically remove the water condensation that forms in the air filter.
- Roller: check that the roller always turns freely. Periodically clean with naphtha and if necessary lubricate with oil.
- Motor drive belt: check that the motor belt is at the correct tension and that it does not slip.
- Inflation manometer: periodically check the figures on the pump manometer scale.

**MOVEMENT AND TRANSPORT**

Whenever it is necessary to move or transport the machine take all the necessary precautions.

For the methods of harnessing and lifting the machine, refer to adjacent fig. 41 and the instructions of the manual.

**STORAGE AND SCRAPPING****PERIODS OF INACTIVITY**

Whenever it is decided to temporarily store the machine, and during periods in which the machine is not in use, remove the plug from the electrical supply!

**PERMANENT STORAGE**

If it is decided that this machine is no longer to be used, it is advisable to make it inoperative by removing the electrical cable after having disconnected the plug from the supply.

**SCRAPPING**

Since the tyre changing machine is considered as special refuse, it should be dismantled into homogeneous parts and disposed of according to the laws in force.

fig.41

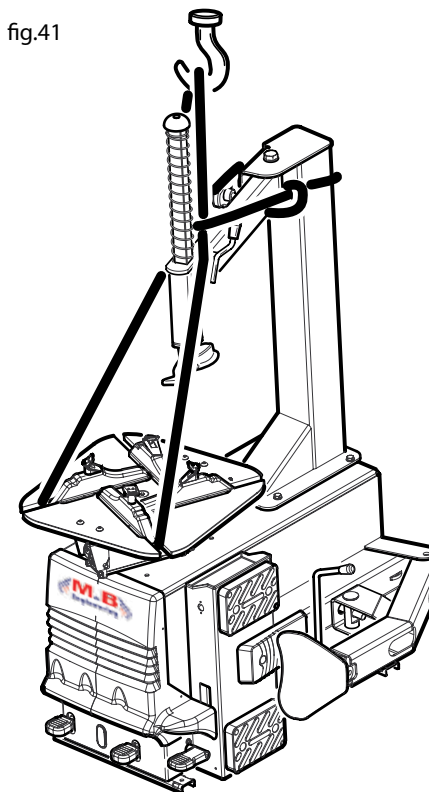

## PARTIES MECANIQUES

Nettoyer périodiquement l'autocentreur et les glissières du chariot et graisser soigneusement toutes les parties mécaniques de manutention de la machine au moyen des graisseurs.

Notamment:

- Lubrificateur: vérifier et maintenir le niveau d'huile dans le graisseur, niveau qui ne doit pas excéder les valeurs mini et maxi indiquées. Ajouter de l'huile fluide si nécessaire. Voir table huiles.
- Filtre air: décharger périodiquement l'eau de condensation formée dans le filtre à air.
- Molette: vérifier que la molette tourne toujours librement. La nettoyer périodiquement avec de la naphtha et la lubrifier avec de l'huile si nécessaire.
- Courroie moteur: vérifier que la courroie du moteur soit correctement tendue et qu'elle ne patine pas.
- Manomètre de gonflage: vérifier périodiquement les valeurs sur l'échelle du manomètre de gonflage.

TRANSPORT ET MANUTENTION

S'il est nécessaire de transporter la machine, adopter toute précaution!

Pour le mode délinguage et de levage de la machine, voir la fig. 41 et faire référence aux instructions de ce manuel.

MISE EN RESERVE ET MISE A LA FERRAILLE

## PERIODES D'INACTIVITE

Au cas où l'on décide de mettre en réserve l'appareil provisoirement, ou pendant les périodes d'inactivité de l'appareil, ôtez toujours la fiche de la prise de courant!

## MISE DE COTE DEFINITIVE

Au cas où l'on décide de ne plus utiliser cet appareil, on conseille de le rendre inopérable en ôtant le câble d'alimentation électrique après avoir enlevé la fiche d'alimentation électrique.

## MISE À LA FERRAILLE

Le démonte-pneu étant considéré un refus de type spécial, démonter en parties homogènes selon les lois en vigueur.

## MECHANISCHE EINZELTEILE

Die beweglichen mechanischen Teile des Geräts durch regelmäßiges Reinigen mit Naphtha oder Kerosin und besonders durch Einfetten mit Motoröl oder Schmierfett reinhalten. Siehe Öltabelle.

- Luftfilter: regelmäßig das sich darin ansammelnde Kondenswasser.
- Rolle: kontrollieren, ob die Rolle freien Spielraum hat, und sie regelmäßig mit Naphtha reinigen und falls erforderlich mit Motoröl einschmieren.
- Motorantriebsriemen: die richtige Spannung des Motorriemens kontrollieren, um vor allem sein Verrutschen zu vermeiden.
- Druckmesser für das Aufpumpen: regelmäßig die Meßwerte des Pumpdruckmessers kontrollieren.

BEWEGUNG UND STANDORTWECHSEL DES GERÄTS

Um das Gerät an Gurten befestigt hochzuheben, siehe Abbildung 41. Falls ein Standortwechsel des Geräts notwendig sein sollte, lassen Sie bitte die notwendige Vorsicht beim Transport walten.

STILLEGUNG UND VERSCHROTTUNG

## ZEITWEILIGES STILLEGEN

Soll das Gerät über einen bestimmten Zeitraum nicht genutzt werden oder falls es aus einem anderen Grund nicht funktioniert, ziehen Sie den Stecker aus der Steckdose!

## ENDGÜLTIGES STILLEGEN

Beschließt man hingegen die endgültige Stilllegung des Geräts, empfehlen wir, das Stromleitungskabel zu entfernen, nachdem der Stecker aus der Steckdose gezogen wurde, um so das Gerät funktionsuntüchtig zu machen.

## VERSCHROTTUNG

Da der Reifenwechsler unter die Kategorie Sondermüll fällt, zerlegen Sie ihn in einzelne, gleiche Teile und vernichten ihn entsprechend der gesetzlichen Vorschriften.

## PIEZAS MECÁNICAS

Mantenga limpias las piezas mecánicas de movimentación, limpiándolas periódicamente.

N.B.:

- Lubricador: controle y mantenga el nivel del aceite en el Lubricador, nivel que no debe superar los valores mín. y máx. señalados. Si es necesario añada aceite fluido. Vea la Tabla Aceites.
- Filtro Aire: periódicamente descargue el agua de condensación que se ha formado en el filtro del aire.
- Rodillo: controle que el Rodillo gire siempre libre. Limpie periódicamente con Nafta y si es necesario lubrifíquelo con aceite.
- Correa Motor: controle que la correa del motor esté tendida correctamente, o bien que no deslice.
- Manómetro de Hinchamiento: controle periódicamente los valores sobre la escala del manómetro de hinchamiento.

TRANSPORTE Y MOVIMIENTO

Para las modalidades de embragaje y de levantamiento de la máquina, haga Cuando se necesita transportar y mover la máquina, es preciso adoptar las debidas precauciones!



referencia a las instrucciones (fig.41).

ALMACENAJE Y DESGUACE

## PERÍODOS DE INACTIVIDAD

Cuando se decida arrinconar temporáneamente la máquina o de todas maneras durante los periodos de inactividad del equipo, quite el enchufe de la toma de corriente!

## ALMACENAJE DEFINITIVO

Cuando se decida no utilizar más esta máquina se recomienda desactivarla quitando el cable de la alimentación después de haber extraído el enchufe de la toma.

## DESGUACE

Siendo el desmontaneumáticos considerable como desecho de tipo especial, descomponga en partes homogéneas según las leyes vigentes.

ASSISTENZA TECNICA E PARTI DI RICAMBIO

• QUALORA LA MACCHINA PRESENTASSE QUALCHE DISFUNZIONE, CONSULTARE LA SEZIONE "MALFUNZIONAMENTI, LORO CAUSE E POSSIBILI RIMEDI". ALTRE EVENTUALI DISFUNZIONI DEVONO ESSERE CONTROLLATE DA PERSONALE TECNICO PROFESSIONALMENTE QUALIFICATO.

• IN OGNI CASO RIVOLGERSI AL SERVIZIO ASSISTENZA DEL RIVENDITORE AUTORIZZATO DELLE ATTREZZATURE M&B. PER UN SOLLECITO INTERVENTO È IMPORTANTE, ALL' ATTO DELLA CHIAMATA, SPECIFICARE IL MODELLO DI MACCHINA, IL N° DI FABBRICAZIONE (RILEVABILE DALLA TARGHETTA MATRICOLA) ED IL TIPO DI DISFUNZIONE.

**ATTENZIONE**

QUALSIASI INTERVENTO SULL'IMPIANTO ELETTRICO, IDRAULICO E PNEUMATICO DEVE ESSERE EFFETTUATO ESCLUSIVAMENTE DA PERSONALE PROFESSIONALMENTE QUALIFICATO.

• LE TAVOLE ESPLOSE DELLE PAGINE SEGUENTI MOSTRANO LE PARTI COMPONENTI LA MACCHINA BASE, LE VERSIONI SPECIALI E LE PARTI ACCESSORIE.

**ATTENZIONE**

LE PARTI DI RICAMBIO DEVONO ESSERE RICHIESTE ESCLUSIVAMENTE AL RIVENDITORE AUTORIZZATO DELLE ATTREZZATURE M&B.

IL COSTRUTTORE NON RISPONDE DI EVENTUALI DANNI CAUSATI DA RISCHI EMERSI PER MALFUNZIONAMENTO DI PARTI SOSTITUITE NON ORIGINALI.

TABELLA OLII

Olio per Riduttore	Olio Lubrificante per Sistema Pneumatico
ESSO SPARTAN EP460	ESSO FEBIS K 32
CARATTERISTICHE TECNICHE	
ISO 460	ISO 32
DIN 51502-CLP ISO 34-98-CC	

TECHNICAL ASSISTENCE AND SPARE PARTS

• WHENEVER THE MACHINE MALFUNCTIONS, CONSULT THE TROUBLE SHOOTING SECTION. ANY OTHER FAULTS MUST BE CHECKED BY PROFESSIONALLY QUALIFIED TECHNICIANS.

• IN ALL CASES REFER TO THE ASSISTANCE SERVICE OF YOUR AUTHORISED M&B RETAILER.FOR PROMPT INTERVENTION IT IS IMPORTANT, WHEN CALLING, TO SPECIFY THE MACHINE MODEL, THE SERIAL NUMBER (FOUND ON THE MACHINE IDENTIFICATION PLATE)AND THE TYPE OF FAULT.

**WARNING**

ALL WORK ON ELECTRICAL, PNEUMATIC, AND HYDRAULIC SYSTEMS MUST BE CONDUCTED BY PROFESSIONALLY QUALIFIED PERSONNEL.

• THE EXPLODED DIAGRAMS ON THE FOLLOWING PAGES SHOW THE COMPONENT PARTS OF THE BASIC MACHINE, SPECIAL VERSIONS, AND ACCESSORY PARTS.

**WARNING**

SPARE PARTS MUST BE PURCHASED EXCLUSIVELY FROM AN AUTHORISED M&B RETAILER.

THE MANUFACTURER DOES NOT ACCEPT RESPONSIBILITY FOR DAMAGE RESULTING FROM THE USE OF NON ORIGINAL SPARE PARTS.

OIL TABLE

Gear box oil type	Lubricating oil type for pneumatic system
ESSO SPARTAN EP460	ESSO FEBIS K 32
TECHNICAL CHARACTERISTICS	
ISO 460	ISO 32
DIN 51502-CLP ISO 34-98-CC	

## FRANÇAIS

### ASSISTANCE TECHNIQUE ET PIÈCES DÉTACHÉES

• EN CAS DE FONCTIONNEMENT DÉFECTUEUX, CONSULTER LA SECTION "ANOMALIES, CAUSES ET REMÈDES POSSIBLES". D'AUTRES ÉVENTUELLES DÉFAILLANCES DOIVENT ÊTRE CONTRÔLÉES PAR DES TECHNICIENS QUALIFIÉS.

• EN TOUT CAS S'ADRESSER AU SERVICE ASSISTANCE DU REVENDEUR AUTORISÉ DES ÉQUIPEMENTS M&B. POUR UNE INTERVENTION RAPIDE, IL EST IMPORTANT, AU MOMENT DE L'APPEL, DE SPÉCIFIER LE MODÈLE DE L'APPAREIL, LE NUMÉRO DE FABRICATION (INSCRIT SUR LA PLAQUE D'IMMATRICULATION) ET LE TYPE DE DÉFAILLANCE.



**ATTENTION**  
TOUTE INTERVENTION SUR LE SYSTÈME ÉLECTRIQUE, HYDRAULIQUE ET PNEUMATIQUE DOIT ÊTRE EFFECTUÉE UNIQUEMENT PAR DES TECHNICIENS QUALIFIÉS.

• LES VUES ÉCLATÉES DES PAGES QUI SUIVENT METTENT EN ÉVIDENCE LES PARTIES COMPOSANTES L'APPAREIL DE BASE, LES VERSIONS SPÉCIALES, LES PIÈCES ACCESSOIRES.



**ATTENTION**  
LES PIÈCES DÉTACHÉES DOIVENT ÊTRE DEMANDÉES UNIQUEMENT AU REVENDEUR AUTORISÉ DES ÉQUIPEMENTS M&B.

LE CONSTRUCTEUR N'EST PAS RESPONSABLE POUR D'ÉVENTUELS DÉGATS QUI POURRAIENT SURVENIR À CAUSE D'UNE DÉFAILLANCE DUE À DES PIÈCES REMPLACÉES QUI NE SONT PAS D'ORIGINE.

### TABLEAU DES HUILES

Huile pour Réducteur	Huile lubrifiante pour Système Pneumatique
ESSO SPARTAN EP460	ESSO FEBIS K 32
CARACTERISTIQUES TECHNIQUES	
ISO 460 DIN 51502-CLP ISO 34-98-CC	ISO 32

## DEUTSCH

### TECHNISCHER KUNDENDIENST UND ERSATZTEILE

• SOLLTE DIE MASCHINE IRGENDNEINE STÖRUNG AUFWEISEN, SO ZIEHEN SIE DEN ABSCHNITT "BETRIEBSSTÖRUNGEN, IHRE URSACHEN UND MÖGLICHE ABHILFEN". ZU RAT. ANDERE EVENTUELLE STÖRUNGEN MÜSSEN VON FACHLICH QUALIFIZIERTEN TECHNIKERN KONTROLLIERT WERDEN

• WENDEN SIE SICH IN JEDEM FALL AN DEN KUNDENDIENST DES BEFUGTEN HÄNDLERS DER M&B-AUSSTATTUNGEN. ZWECKS EINES RASCHEN EINGRIFFS IST ES WICHTIG, BEIM ANRUF DAS MASCHINENMODELL, DIE FABRIKATIONSNUMMER (AUS DEM MATRIKELSCHILD ZU ENTNEHMEN) UND DIE ART DER STÖRUNG ANZUGEBEN.



**ACHTUNG**  
JEDLICHER EINGRIFF IN DIE ELEKTRISCHE, HYDRAULISCHE UND PNEUMATISCHE ANLAGE DARF AUSSCHLIESSLICH VON FACHLICH QUALIFIZIERTEM PERSONAL VORGENOMMEN WERDEN

• DIE EXPLOSIONSTAFELN DER FOLGENDEN SEITEN ZEIGEN DIE BESTANDTEILE DER STANDARDMASCHINE, DIE SONDERAUSFÜHRUNGEN UND DIE ZUBEHÖRTEILE.



**ACHTUNG**  
DIE ERSATZTEILE DÜRFEN AUSSCHLIESSLICH BEIM BEFUGTEN HÄNDLER DER M&BAUSSTATTUNGEN ANGEFRAGT WERDEN

DER HERSTELLER HAFTET NICHT FÜR EVENTUELLE SCHÄDEN, DIE DURCH RISIKEN BEDINGT DURCH BETRIEBSSTÖRUNGEN VON NICHT ORIGINALEN ERSATZTEILEN HERVORGERUFEN WURDEN.

### EMPFOHLENE SCHMIERMITTEL-TABELLE

Öl für das Untersetzungsgetriebe	Schmieröl für das Druckluftsystem
ESSO SPARTAN EP460	ESSO FEBIS K 32
TECHNISCHE MERKMALE	
ISO 460 DIN 51502-CLP ISO 34-98-CC	ISO 32

## ESPAÑOL

### ASISTENCIA TÉCNICA Y PIEZAS DE REPUESTO

• EN CASO DE QUE LA MÁQUINA PRESENTASE ALGUNA DISFUNCIÓN, CONSULTAR LA SECCIÓN "MAL FUNCIONAMIENTO, SUS CAUSAS Y POSIBLES SOLUCIONES". OTRAS EVENTUALES DISFUNCIONES DEBEN SER CONTROLADAS POR PERSONAL TÉCNICO PROFESIONALMENTE CUALIFICADO.

• EN CUALQUIER CASO DIRIGIRSE AL SERVICIO DE ASISTENCIA DEL VENDEDOR AUTORIZADO DE LOS EQUIPAMIENTOS M&B. PARA UNA RÁPIDA INTERVENCIÓN ES IMPORTANTE, AL MOMENTO DE LA LLAMADA, ESPECIFICAR EL MODELO DE MÁQUINA, EL N° DE FABRICACIÓN (SEÑALADO EN LA CHAPA DE LA MATRÍCULA) Y EL TIPO DE DISFUNCIÓN.



**ATENCIÓN**  
CUALQUIER INTERVENCIÓN EN LA INSTALACIÓN ELÉCTRICA, HIDRÁULICA Y NEUMÁTICA DEBE SER EFECTUADA EXCLUSIVAMENTE POR PERSONAL PROFESIONALMENTE CUALIFICADO.

• LOS CUADROS EXPLICATIVOS DE LAS PÁGINAS SIGUIENTES MUESTRAN LAS PARTES COMPONENTES DE LA MÁQUINA BASE, LAS VERSIONES ESPECIALES Y LAS PARTES ACCESORIAS.



**ATENCIÓN**  
LAS PIEZAS DE REPUESTO DEBEN SOLICITARSE EXCLUSIVAMENTE AL VENDEDOR AUTORIZADO DE LOS EQUIPAMIENTOS M&B.

EL CONSTRUCTOR NO RESPONDE DE EVENTUALES DAÑOS CAUSADOS POR RIESGOS DEBIDOS AL MAL FUNCIONAMIENTO DE PIEZAS SUSTITUIDAS NO ORIGINALES.

### TABLA DE ACEITES

Aceite para reductor	Aceite lubricante para sistema neumático
ESSO SPARTAN EP460	ESSO FEBIS K 32
CARACTERISTICAS TECNICAS	
ISO 460 DIN 51502-CLP ISO 34-98-CC	ISO 32

ISTRUZIONE RELATIVA ALLA CORRETTA GESTIONE DEI RIFIUTI DA APPARECCHIATURE ELETTRICHE ED ELETTRONICHE (RAEE) AI SENSI DELLE DIRETTIVE 2002/96/CE E 2003/108/CE

- E' obbligatorio non smaltire i RAEE (WEEE) come rifiuti urbani.
- E' altresì obbligatorio raccogliere separatamente tali tipologie di rifiuti e conferirli ad appositi centri di raccolta e recupero secondo le indicazioni fornite dal produttore della apparecchiatura, nel rispetto della normativa nazionale.
- Il simbolo di seguito riportato e applicato sul prodotto indica l'obbligo, da parte del detentore del rifiuto, di conferire l'apparecchiatura di rifiuto secondo le indicazioni sopra riportate:



- La non corretta gestione o l'abbandono nell'ambiente del rifiuto o delle parti di esso può determinare la contaminazione dell'ambiente a causa delle sostanze pericolose in esso contenute, causando danni alla salute umana, alla flora e alla fauna.
- La normativa nazionale prevede sanzioni a carico dei soggetti che effettuano lo smaltimento abusivo o l'abbandono dei rifiuti da apparecchiature elettriche ed elettroniche.

INSTRUCTIONS FOR THE CORRECT MANAGEMENT OF WASTE MATERIAL OF WASTE MATERIAL FROM ELECTRIC AND ELECTRONIC DEVICES (WEEE) UNDER THE 2002/96/CE AND 2003/108/CE DIRECTIVE

- It is obligatory by law not to dispose of WEEE as regular urban trash.
- It is also obligatory by law to collect each type of waste material separately and take it to dedicated recycling depots according to the indications provided by the manufacturers of the devices.
- The following symbol, which appears on the devices, indicates that persons in possession of any such waste material are obliged to dispose of it or the devices themselves according to the above indications:



- Due to the dangerous substances contained within such devices or their waste material, incorrect management or illegal dumping of them may contaminate the environment and cause damage to human health, the flora and the fauna.
- Italian regulations provide for fines against any and all persons who illegally dump or abandon waste materials from electric and electronic devices.



## FRANÇAIS

### INDICATIONS RELATIVES A LA GESTION CORRECTE DES DÉCHETS PAR L'INTERMÉDIAIRE D'ÉQUIPMENTS ÉLECTRIQUES ET ÉLECTRONIQUES (DEEE)

- Il est obligatoire de ne pas écouler les DEEE comme des ordures urbaines.
- Il est également obligatoire de recueillir séparément telles typologies d'ordures et les apportées à des centres spéciaux de ramassage et de récupération, selon les indications fournies par le producteur des appareils, dans le respect de la réglementation nationale.
- Le symbole suivant reporté et appliqué sur le produit indique, l'obligation, de la part du détenteur de l'ordure de conférer l'appareil à ordures selon les indications reportées ci-dessus:



- La gestion non correcte et l'abandon dans l'environnement de l'ordure ou de ses composants peut provoquer la contamination de l'environnement à cause des substances dangereuses qui sont présentes dans les ordures, causant des dégâts à la santé des humains, à la flore et à la faune.
- La réglementation nationale prévoit des sanctions à la charge des personnes qui effectuent l'écoulement abusif et l'abandon des ordures par l'intermédiaire d'appareils électriques.

## DEUTSCH

### ANWEISUNGEN ZUR KORREKTEN BEHANDLUNG DER ABFÄLLE VON ELEKTRISCHEN UND ELEKTRONISCHEN GERÄTEN IN ÜBEREINSTIMMUNG MIT DEN VORSCHRIFTEN 2002/96/EC UND 2003/108/EC (WEEE-Abfallverordnung: Waste Electrical and Electronic Equipment)

- Es ist vorgeschrieben, Elektrik und Elektronikabfällen (WEEE) nicht wie den gewöhnlichen Hausmüll zu entsorgen.
- Es ist weiters vorgeschrieben, diese Sorten von Müll separat zu sammeln und sie zu den für diesem Zweck vorgesehene, eigene Sammelstellen zu bringen, gemäss den vom Gerätehersteller abgegebenen Anweisungen und unter Beachtung der nationalen Normen:



- Das nachstehend aufgezeichnete und am Produkt aufgeklebte Symbol verpflichtet den Halter des Mülls, bei Entsorgung der Geräte nach obigen Anweisungen vorzugehen.
- Ein nicht korrektes Vorgehen oder eine wilde Abfallentledigung solcher Geräte kann auf Grund gefährlichen Bestandteile eine Umweltvergiftung hervorrufen, mit Schäden für die Menschheit sowie die Pflanzen- und Tierwelt.
- Die Nationalnormen sehen für widerrechtliche Entsorgung oder für wilde Ablagerung elektrischer oder elektronischer Geräte Bestrafungen vor.

## ESPAÑOL

### INSTRUCCIONES RELATIVAS A LA CORRECTA GESTIÓN DE LOS RESIDUOS DE APARATOS ELÉCTRICOS Y ELECTRÓNICOS (RAEE) CONFORME A LA DIRECTIVA 2002/96/CE Y 2003/108/CE

- Es obligatorio no verter los RAEE (WEEE) como residuos urbanos.
- Es además obligatorio recoger separadamente tales tipos de residuos y entregarlos en adecuados puntos de recogida y reciclaje según las indicaciones dadas por el fabricante del aparato, conforme a la normativa nacional.



- El símbolo que aparece a continuación aplicado en el producto indica la obligación, por parte del poseedor del residuo, de entregar el aparato siguiendo las indicaciones anteriormente citadas.
- La incorrecta gestión o el abandono en el medio ambiente del residuo o de alguna de sus partes puede provocar la contaminación del medio ambiente a causa de las substancia peligrosas en él contenidas, causando daños a la salud humana, a la flora y a la fauna.
- La normativa nacional prevee sanciones a cargo de los individuos que viertan o abandonen de forma abusiva los residuos de aparatos eléctricos y electrónicos.

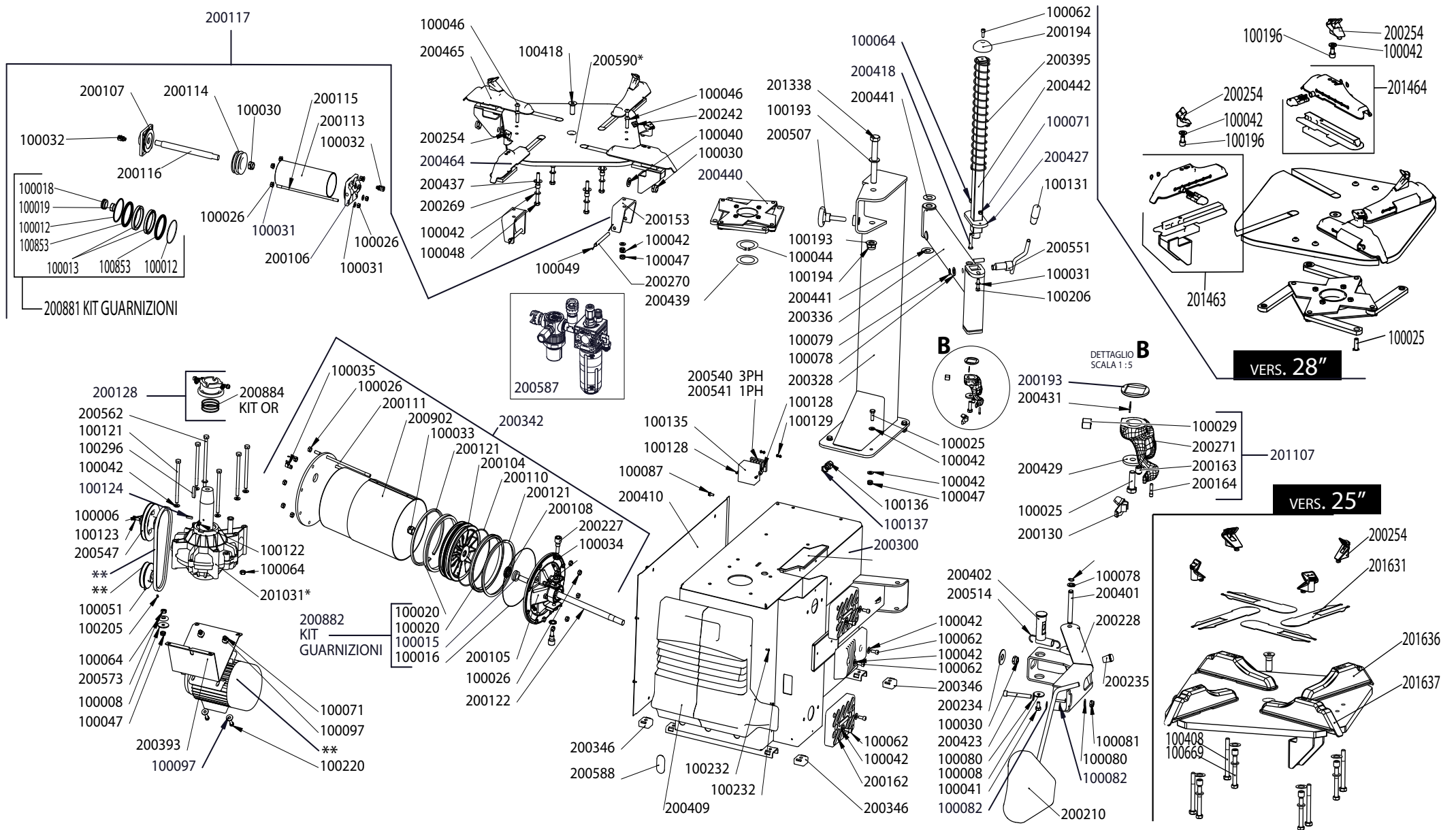

\*\* Specificare dati motore | Volt | Ph | Hz | RPM  
 Specify engine details

\* Comunicare matricola macchina  
 Transmit machine serial number

COD. 200894

REV. 3

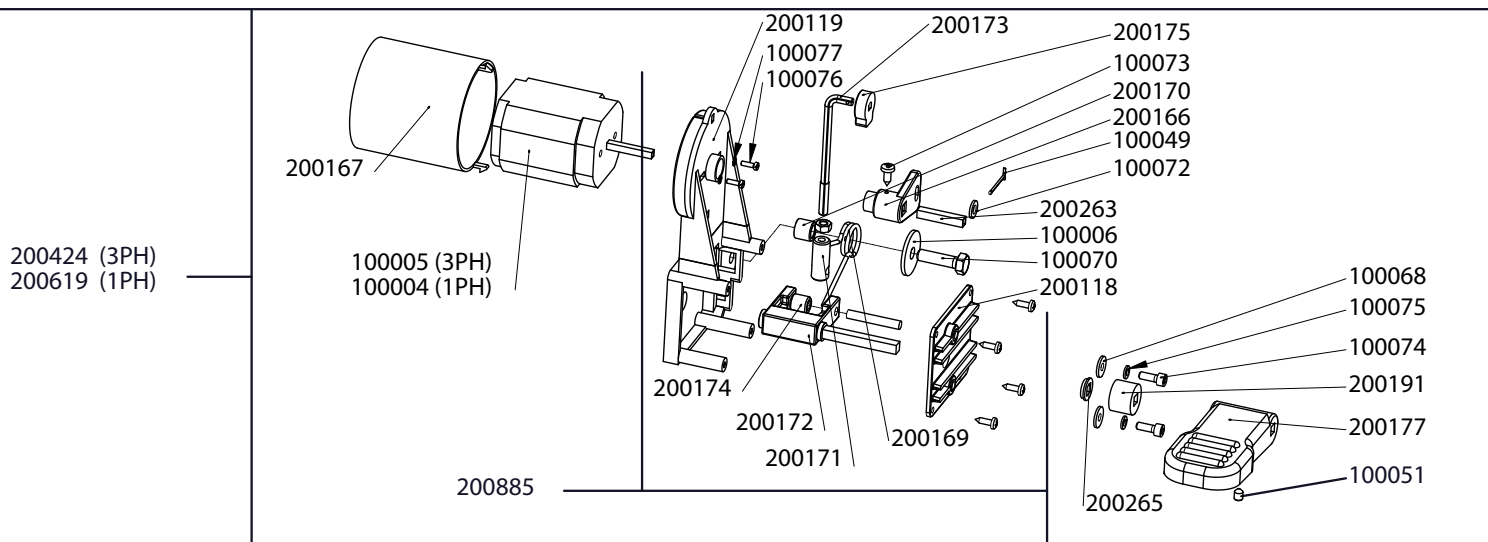
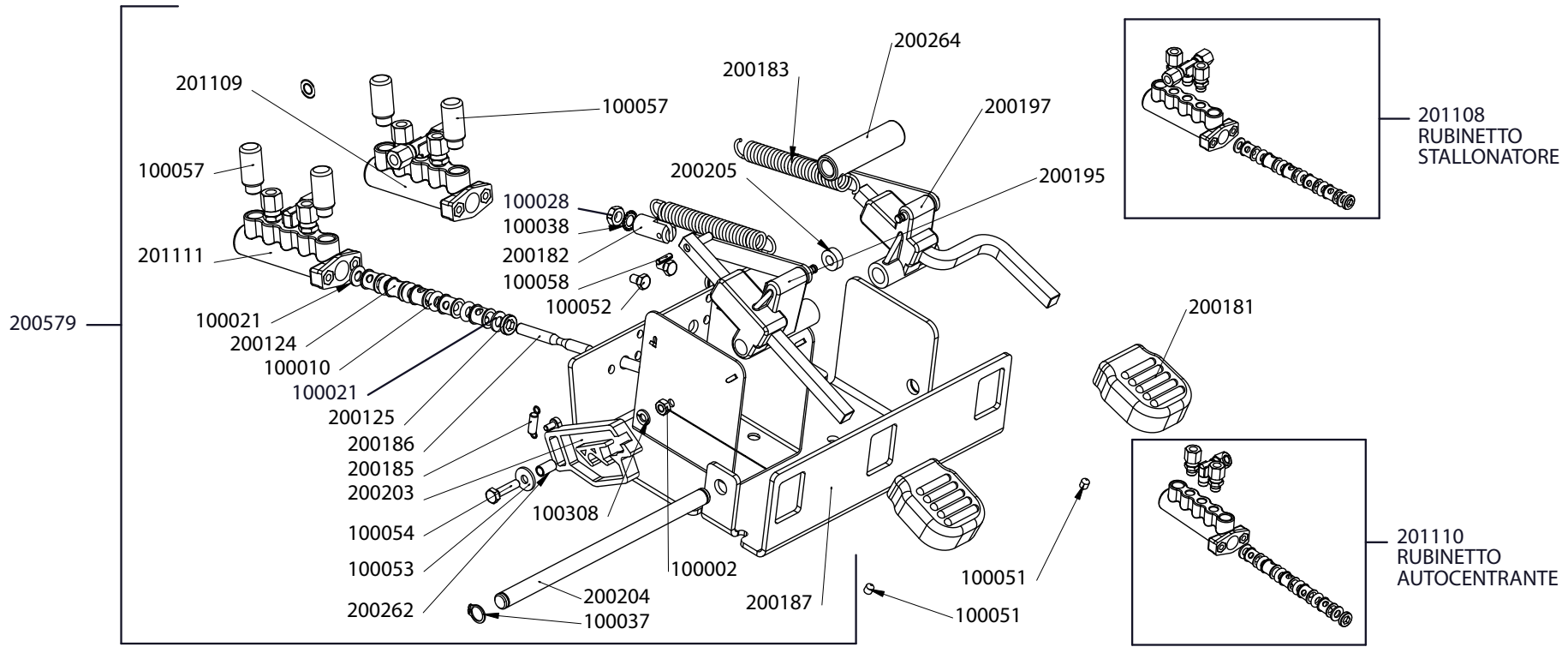

COD. 200895

REV. 1

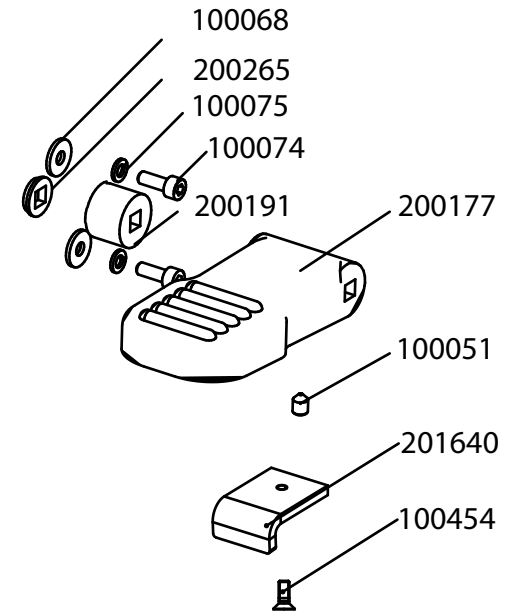
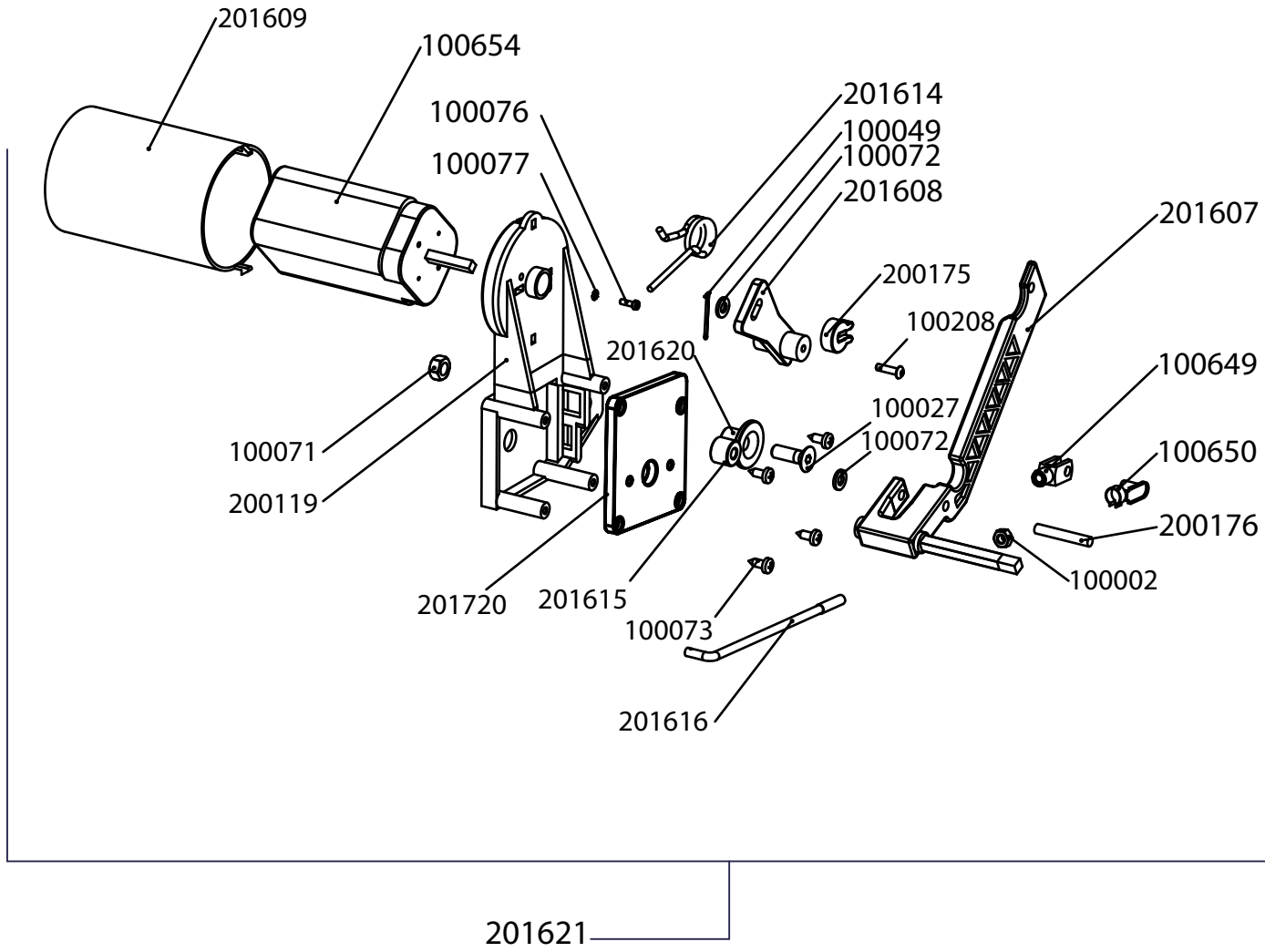

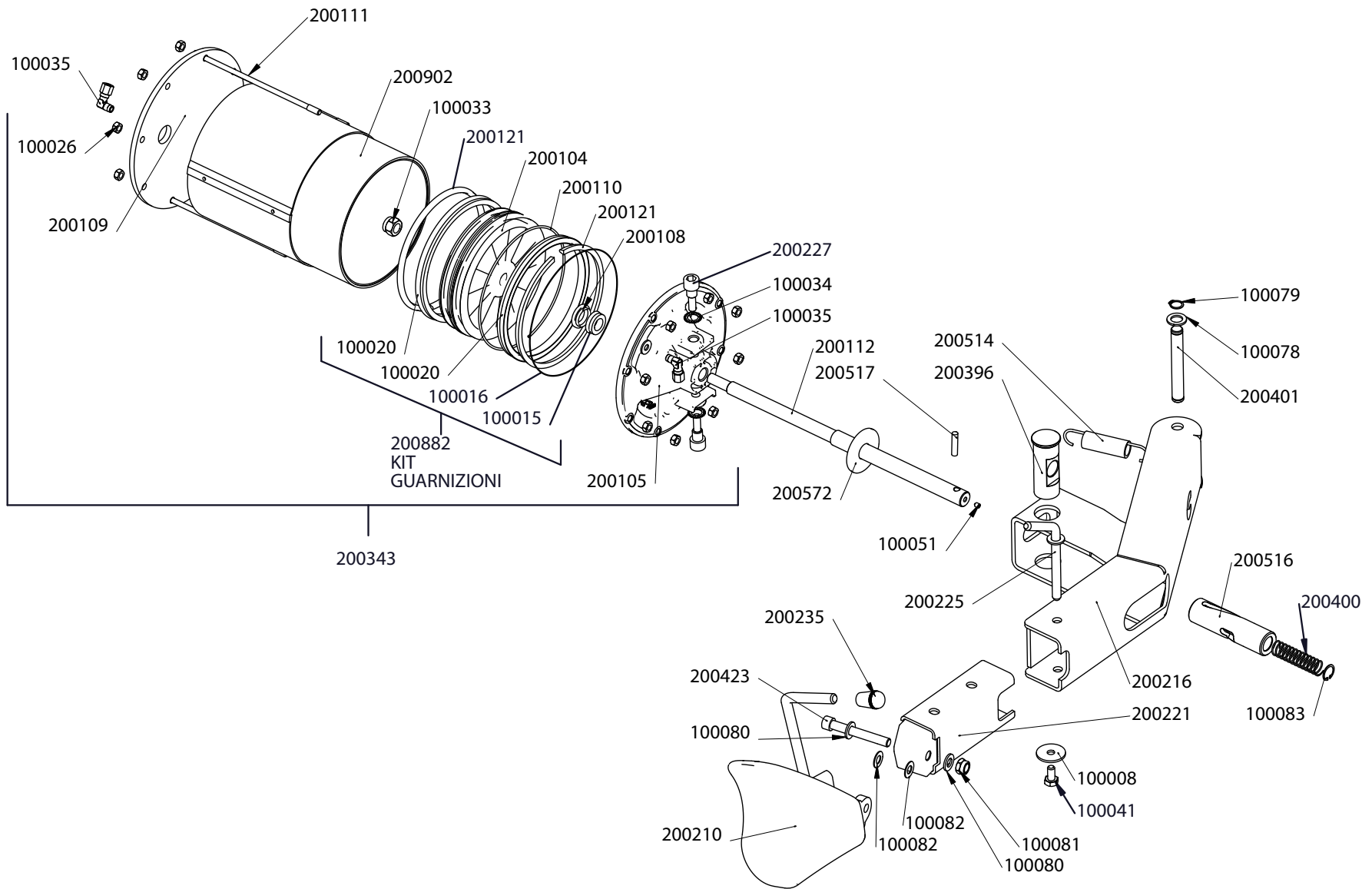

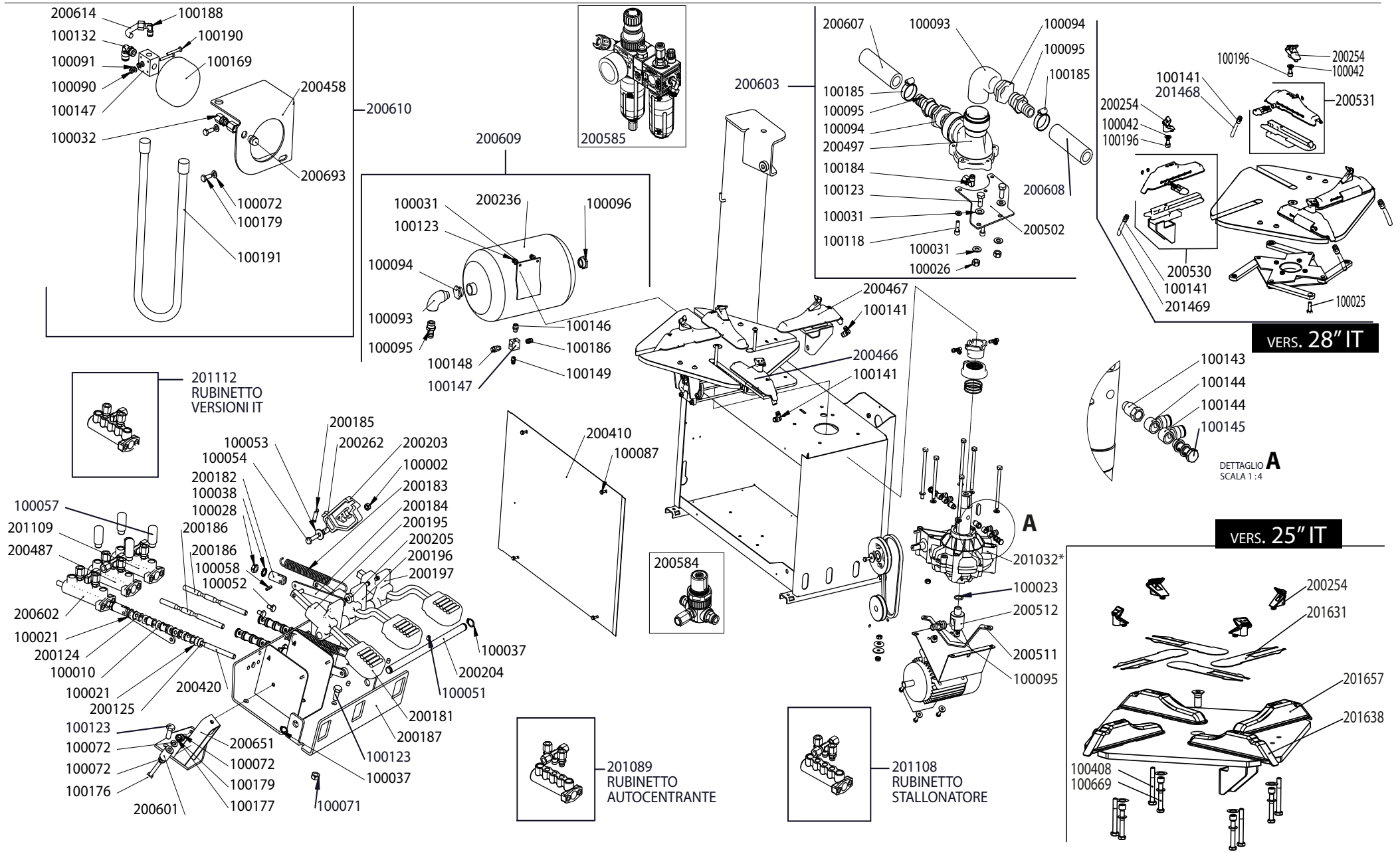

\* Comunicare matricola macchina  
 Transmit machine serial number

VERS. IT - PG

COD. 200896

REV. 3

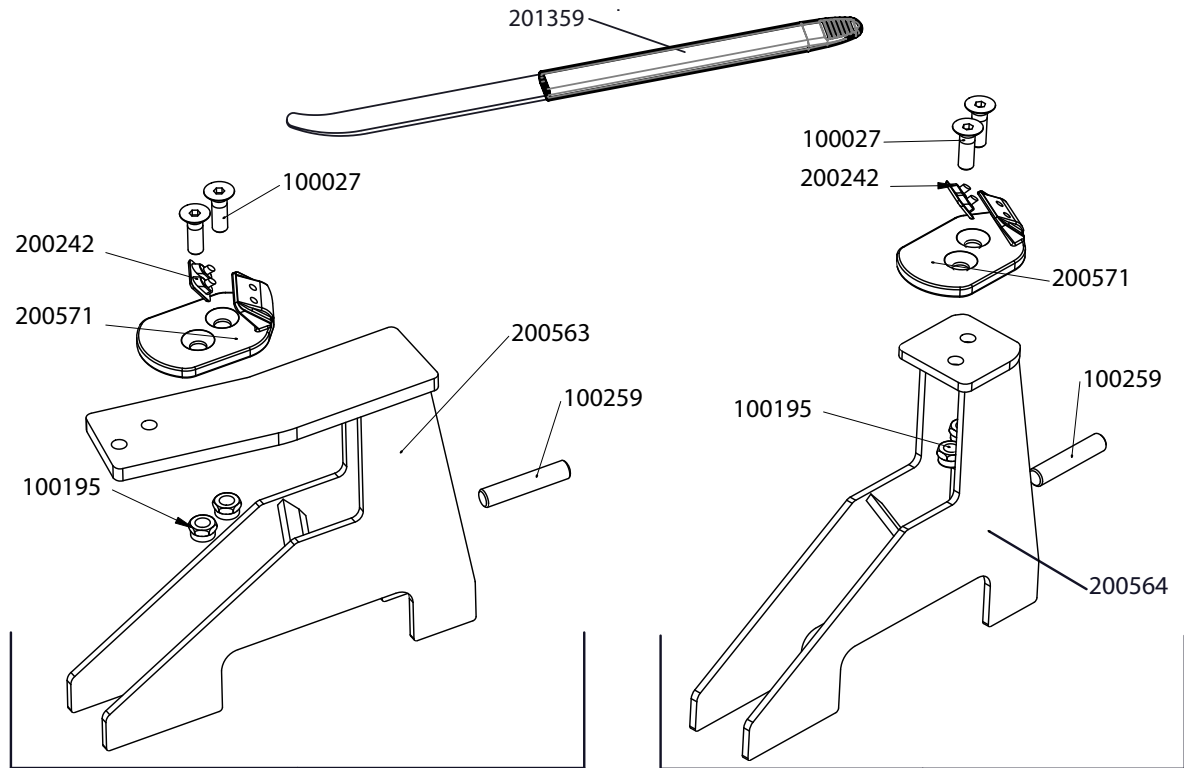
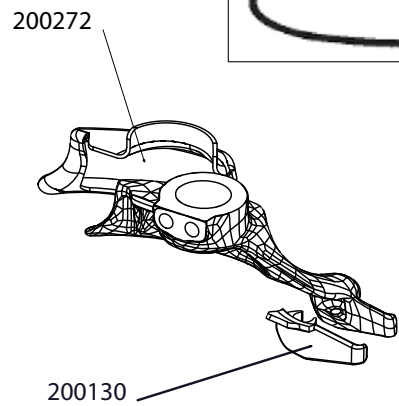
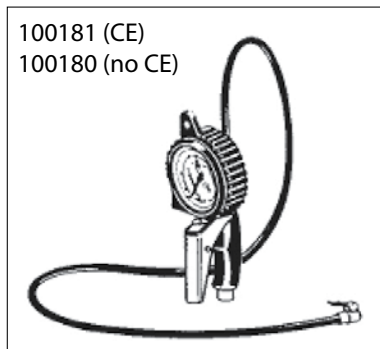
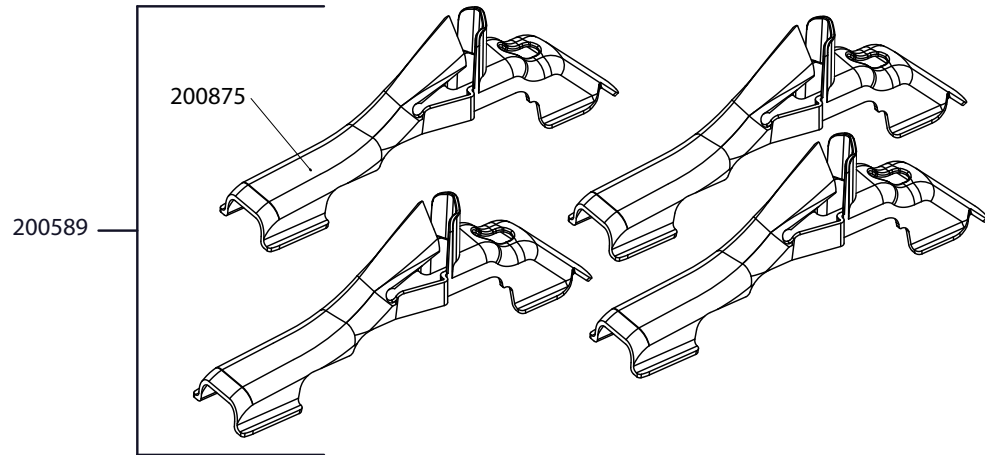
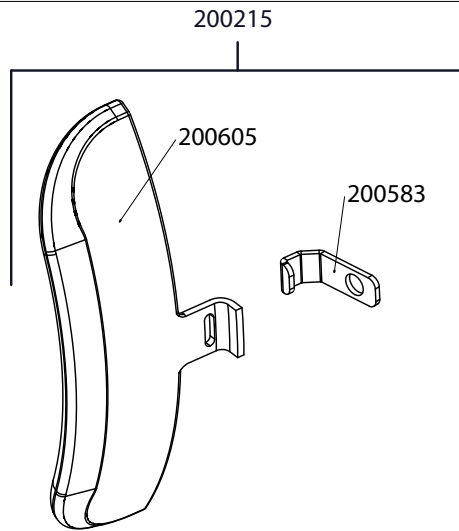

200606 KIT N°4

200604 KIT N°4

OPTIONAL

COD. 200893

REV. 0

(A RICHIESTA)  
MONTAGGIO GRUPPO  
A RICHIESTA FR+L+  
VALV.TAR 3,5 bar

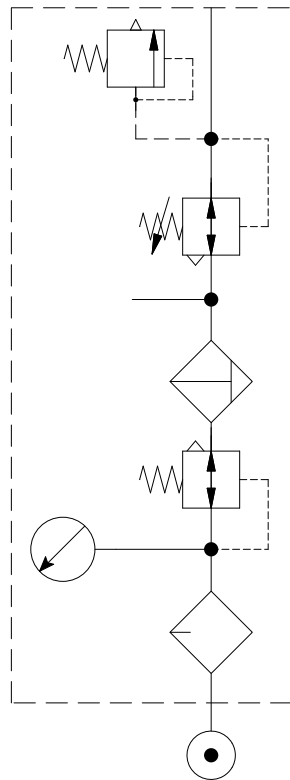

PRESSIONE DA 1.5 A 12 bar

AUTOCENTRANTE

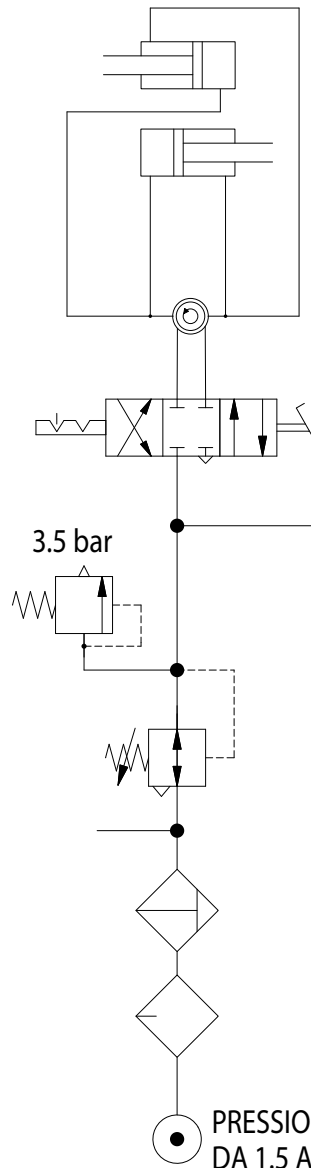

PRESSIONE ESERCIZIO  
DA 1.5 A 12 bar

STALLONATORE

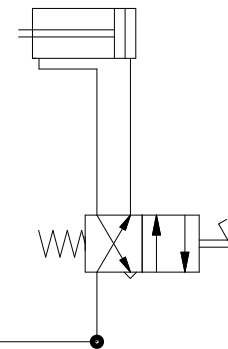



## SMONTAGOMME TRIFASE 400Vac

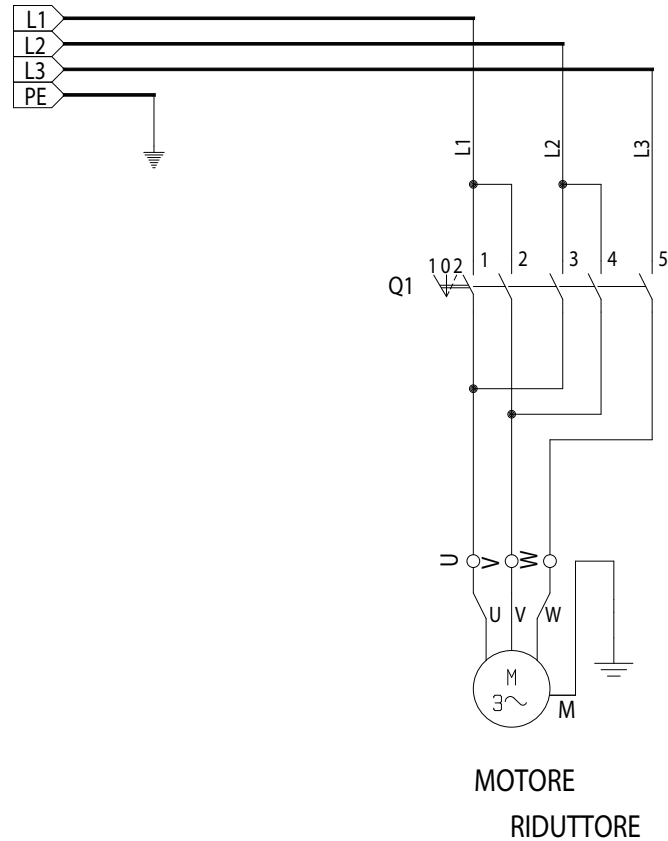

Q1

ELEM.	I		II		III	
CONT.	1	2	3	4	5	6
POSIZ.	1	X		X	X	
	0					
	2		X	X	X	

1 = ROTAZIONE ORARIA

2 = ROTAZIONE ANTIORARIA

# SMONTAGOMME MONOFASE 230 Vac

230V 60Hz

230V 50Hz

110V 60Hz

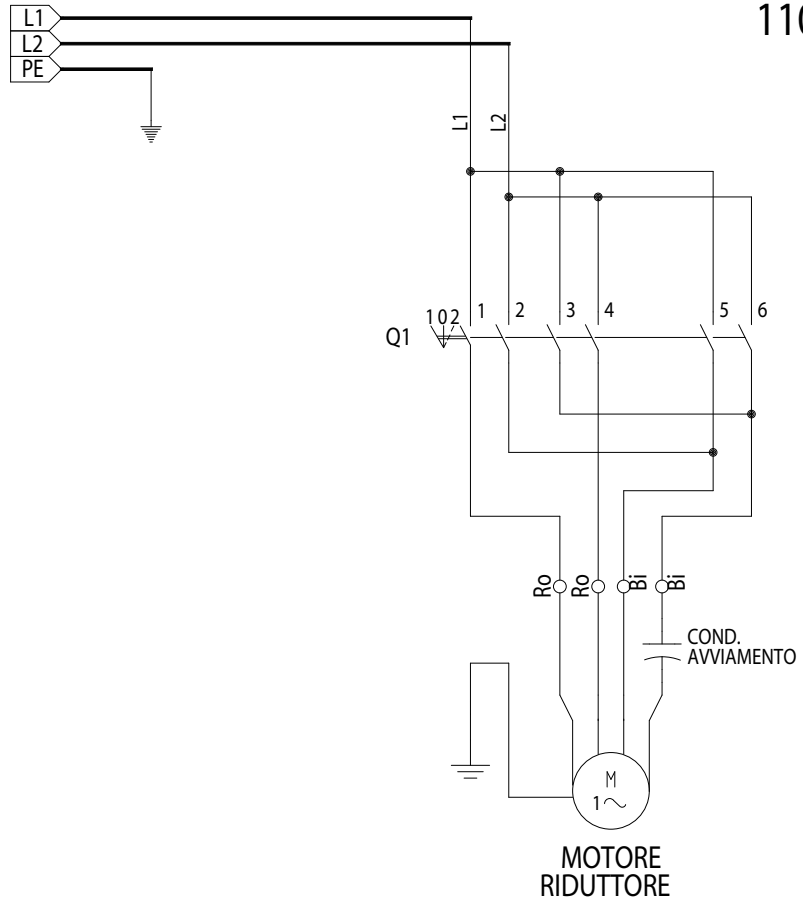

Q1

ELEM.	I		II		III	
CONT.	1	2	3	4	5	6
POSIZ.	1	X	X	X		
	0					
	2	X			X	X

1 = ROTAZIONE ORARIA

2 = ROTAZIONE ANTIORARIA

DICHIARAZIONE CE DI CONFORMITA' - DECLARATION OF CONFORMITY

La Ditta - The Company

**M&B Engineering srl**VIA DELLA COSTITUZIONE 49  
42015 CORREGGIO - REGGIO EMILIA (ITALY)

dichiara, in qualità di costruttore e depositario del fascicolo tecnico,  
con la presente la conformità del prodotto:  
as manufacturer and depository of the technical file,  
hereby declares the compliance with the product:

Designazione - Designation

Smontagomme - Tyre Changer

Tipo - Type

TC322 - TC328 e vers. IT- S - PG

n° di serie - serial number  
vedere il numero di serie sulla macchina  
check the serial number on the machine

alle norme sottostanti :  
with applicable regulations below :

Direttive CE - EC Directive  
2006/42/CE - 2014/30/EU  
(mod. IT - S - PG)

Direttive CE - EC Directive

Norme Armonizzate Applicate - Applied harmonized standards  
EN 12100:2010 ; EN ISO 4414:2010 ; EN 60204-1:2006+A1:2009+AC:2010  
EN 61000-6-2:2006 ; EN 61000-6-3:2007+A1 2013+AC:2012

Data  
19/09/2018

Magnani Franco  
President

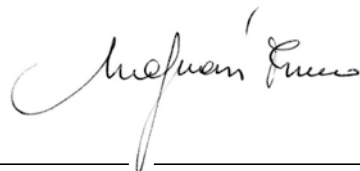
DÉCLARATION DE CONFORMITÉ - EG-KONFORMITÄTS-ERKLÄRUNG  
DECLARACIÓN DE CONFORMIDAD CE

La Maison - Hiermit bescheinigt das Unternehmen - La Compañia

**M&B Engineering srl**VIA DELLA COSTITUZIONE 49  
42015 CORREGGIO - REGGIO EMILIA (ITALY)

declare par la presente, comme constructeur et depositaire du dossier technique, la conformité du produit:  
Hiermit Erkläert, als Hersteller und Verwahrer der Technischen akte, die Uebereinstimmung des produktes:  
por la presente declara, como constructor y depositario del expediente tecnico, la conformidad' del producto:

Désignation - Bezeichnung - Designación

Démonte-pneus - Reifenwechsler - Desmonta neumaticos

Type - Typ - Tipo

TC322 - TC328 e vers. IT- S - PG

Numero de série - Fabriknummer - Numero de fabricación  
voir le numéro de série sur la machine  
Siehe Seriennummer an dermaschine  
vease numero de serie en la maquina

selon les normes ci-dessous:  
mit folgenden einschlägigen Bestimmungen:  
con directivas subaplicables:

Directive CE - EG-Richtlinie - Directivas CE  
2006/42/CE - 2014/30/EU  
(mod. IT - S - PG)

Directive CE - EG-Richtlinie - Directivas CE

Normes harmonisées appliquées - Angewendete harmonisierte Normen - Normas aplicadas en conformidad  
EN 12100:2010 ; EN ISO 4414:2010 ; EN 60204-1:2006+A1:2009+AC:2010  
EN 61000-6-2:2006 ; EN 61000-6-3:2007+A1 2013+AC:2012

Date - Datum - Fecha  
19/09/2018

Magnani Franco  
President

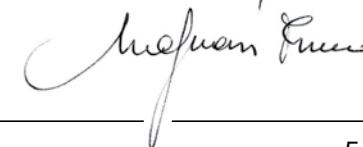



Via della Costituzione, 49  
42015 Correggio (RE) - Italy  
Tel. +39 0522 644511  
Fax +39 0522 644510

[www.mb-re.it](http://www.mb-re.it)  
[info@mb-re.it](mailto:info@mb-re.it)

