

TECNOHELP "S" HELPER

DISPOSITIVO
DEVICE - DISPOSITIF
MONTAGEHILFE - DISPOSITIVO

COD. 200671 REV. 03

MANUALE D'ISTRUZIONE ORIGINALE
ORIGINAL INSTRUCTIONS MANUAL
MANUEL D'INSTRUCTIONS ORIGINAL
ORIGINALE ANLEITUNGSHINWEISE
MANUAL DE INSTRUCCIONES ORIGINAL

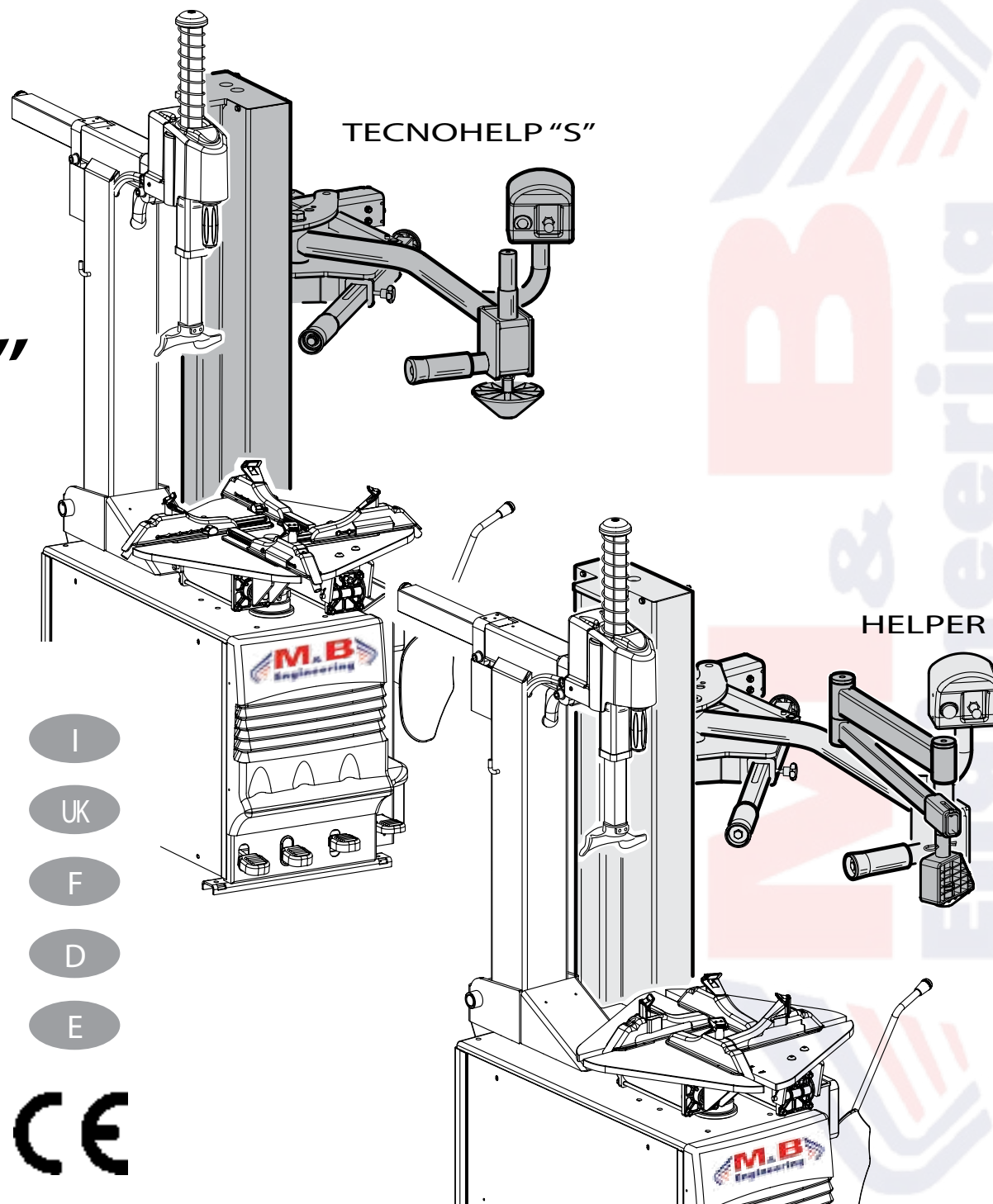

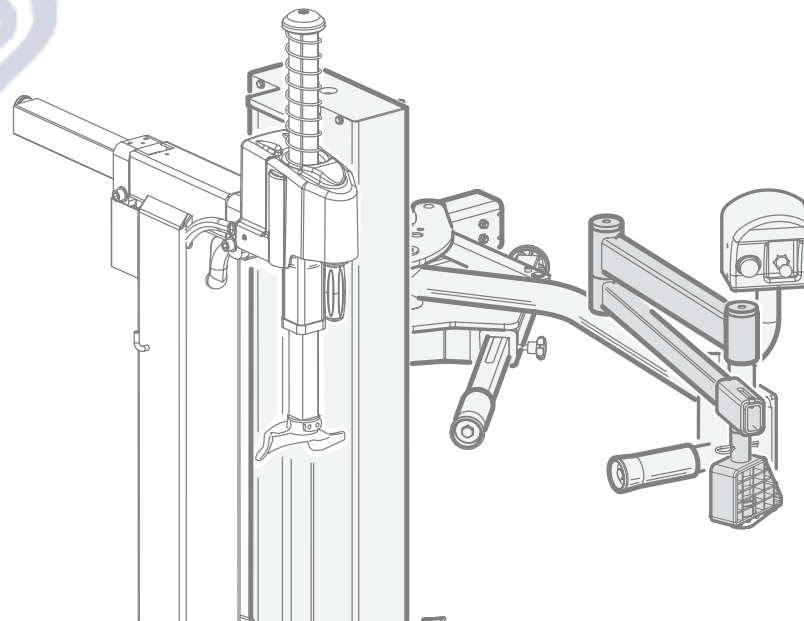

TECNOHELP "S" HELPER

DISPOSITIVO
DEVICE - DISPOSITIF
MONTAGEHILFE - DISPOSITIVO

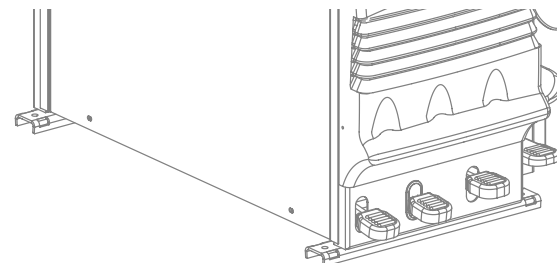

AVVERTENZE

Il presente libretto di istruzioni costituisce parte integrante del prodotto. Leggere attentamente le avvertenze e le istruzioni in esso contenute in quanto forniscono importanti indicazioni riguardanti la sicurezza d'uso e manutenzione. Conservare con cura questo libretto per ogni ulteriore consultazione.

Il dispositivo dovrà essere destinato solo all'uso per il quale è stata espressamente concepita. Ogni altro uso è da considerarsi improprio e quindi irragionevole. Il costruttore non può essere considerato responsabile per eventuali danni causati da usi impropri, erronei ed irragionevoli.

L'accessorio è progettato per essere utilizzato da un solo operatore che ha la responsabilità di operare senza la presenza di persone esposte nella zona di pericolo che si estende 3 metri intorno alla macchina.



Questo simbolo viene utilizzato nel presente manuale quando si vuole attirare l'attenzione dell'operatore su particolari rischi connessi con l'uso della macchina.

INDICE

AVVERTENZE	4
LEGENDA	6
INSTALLAZIONE.....	6
Montaggio del dispositivo.....	6
Collegamento pneumatico	8
ISTRUZIONI PER L'USO	8
HELPER	14
Istruzioni di montaggio	14
Istruzioni per l'uso	14

WARNINGS

The present instructions booklet is an integral part of the product. Carefully study the warnings and instructions contained in it. This information is important for safe use and maintenance. Conservethis booklet carefully for further consultation.

The device must be used only for the purpose for which it was expressly designed. Any other use is considered wrong and therefore unacceptable. The manufacturer cannot be held responsible for damage resulting from improper, erroneous, or unacceptable use of the machine.

The device is designed to be used by a single operator who has the responsibility to operate without the presence of exposed persons in the danger area which extends around 3 meters to the machine.



This symbol is used in the present manual to warn the operator of particular risks associated with the use of the machine.

CONTENTS

WARNINGS	4
KEY	6
INSTALLATION.....	6
Fitting the device	6
Pneumatic connection.....	8
INSTRUCTIONS FOR USE	8
HELPER	14
Fitting instructions	14
Operating instructions.....	14

AVERTISSEMENTS

Ce manuel d'instructions fait partie intégrante du produit. Lire attentivement les avertissements et les instructions données car elles fournissent d'importantes indications concernant la sécurité d'emploi et d'entretien. Conserver avec soin pour toute consultation.

La machine ne devra être destinée qu'à l'emploi pour lequel elle a été conçue. Tout autre emploi doit être considéré abusif et donc inadmissible. Le fabricant ne pourra être considéré responsable des éventuels dommages causés à la suite d'emplois abusifs, erronés et inadmissibles. L'accessoire est conçu pour être utilisé par un seul opérateur, qui a la responsabilité de travailler sans la présence d'autres personnes dans la zone de danger, qui s'étend sur 3 mètres autour de la machine.



Ce symbole est utilisé dans ce manuel pour attirer l'attention de l'opérateur sur des risques particuliers dérivant de l'utilisation de la machine.

<u>INDEX</u>	
AVERTISSEMENTS	5
LEGENDE.....	7
INSTALLATION.....	7
Montage du dispositif	7
Raccordement pneumatique	9
INSTRUCTIONS D'UTILISATION.....	9
HELPER	15
Instructions de montage.....	15
Instructions d'utilisation	15

HINWEISE

Das vorliegende Anleitungsheft stellt einen Teil des Produkts dar. Lesen Sie aufmerksam die darin enthaltenen Hinweise und Anleitungen, da diese wichtigen Angaben bezüglich der Sicherheit, der Anwendung und der Wartung enthalten. Dieses Heft für weiteres Nachschlagen sorgfältig aufbewahren.

Die Maschine ist nur für den Gebrauch bestimmt, für den sie ausdrücklich geschaffen wurde. Jede andere Anwendung ist als zweckentfremdet und somit unsinnig anzusehen. Der Hersteller kann nicht als haftend gelten, für eventuelle Schäden, die durch uneigenen, falschen und unsinnigen Gebrauch bedingt sind. Das Zubehör ist konzipiert, damit es von einem einzigen Betreiber benützt werden, der die Verantwortung hat ohne die Anwesenheit anderer Menschen in der Gefahrenzone zu arbeiten, die sich über 3 Metern um die Maschine erstreckt.



Dieses Symbol wird im vorliegenden Handbuch verwendet, wenn die Aufmerksamkeit des Bedieners auf besondere Risiken im Zusammenhang mit dem Gebrauch der Maschine gelenkt werden soll.

<u>INHALT</u>	
HINWEISE.....	5
LEGENDE.....	7
ANBRINGUNG	7
Montage des Tecnohelp "S".....	7
Pneumatikanschluß	9
BEDIENUNGSANLEITUNG	9
HELPER	15
Einbaueinleitungen	15
Bedienungsanleitung.....	15

ADVERTENCIAS

El presente manual de instrucciones forma parte integrante del producto. Leer atentamente las advertencias y las instrucciones que se señalan en el mismo, ya que suministran indicaciones importantes referentes a la seguridad del uso y mantenimiento. Conservar con cuidado este manual para ulteriores consultas.

La máquina debe contemplar un uso adecuado únicamente a su ideación. Cualquier otro tipo de uso está considerado como impropio y por lo tanto irrazonable. No se ha de considerar responsable al constructor si la máquina sufrirá daños causados por un uso inadecuado y erróneo.

El accesorio está diseñado para ser utilizado por un solo operador que tiene la responsabilidad de operar sin la presencia de personas expuestas en la zona de peligro que se extiende alrededor de 3 metros a la máquina.



Este símbolo se utiliza en el presente manual cuando se desea llamar la atención del operador sobre particulares riesgos relacionados con el uso de la máquina.

<u>INDICE</u>	
ADVERTENCIAS	5
LEGENDA	7
INSTALACION	7
Montaje del dispositivo	7
Conexion neumatica	9
ISTRUCCIONES DE USO	9
HELPER	15
Istrucciones de montaje	15
Istrucciones de uso.....	15

LEGENDA (fig.1)

- A: Struttura Portante
- B: Braccio Mobile
- C: Cono Premiruota
- D: Scatola Comandi
- E: Asta di Bloccaggio del Braccio Mobile
- F: Supporto di Bloccaggio
- G: Braccio Scorrevole
- H: Scala Graduata in Pollici
- I: Rullo Premitallone del Braccio Scorrevole
- L: Rullo Premitallone del Braccio Mobile
- M: Piede Stabilizzatore
- N: Perno di Fissaggio Helper
- P: Comando di Discesa
- Q: Comando di Bloccaggio Braccio Mobile

INSTALLAZIONE

MONTAGGIO DEL DISPOSITIVO

- Prima di installare il Tecnohelp "S" sulla macchina, montare il Piede Stabilizzatore (M) in dotazione al dispositivo, nell'angolo posteriore sinistro in basso, per rendere perfettamente stabile lo smontagomme (fig.2).
- Tutti i cassoni delle macchine automatiche sono predisposti con n°5 fori (R) nella parte posteriore sinistra, coincidenti con quelli del dispositivo (fig.2).
- Posizionare la struttura portante del Tecnohelp "S", assicurandosi che le superfici della staffa siano perfettamente combacianti con quelle dell'angolo posteriore sinistro del cassone (fig.2).
- Fissare la struttura portante al cassone usando n°5 viti TE MA 10x30mm, n°10 rondelle bisellate di 10mm. Serrare con 5 dadi 6S MA 10mm in dotazione.
- Fissare il braccio mobile (B) al supporto interponendo, tra braccio e supporto, n°2 rondelle di rasamento 20x45x0,3 in dotazione, con un pò di grasso (fig.3). Utilizzare una vite TE MB 110mm e 2 rondelle bisellate di 20mm, da interporre tra vite e supporto dado. Serrare con un dado autobloccante M20x1,5mm utilizzando 2 chiavi normali di 30 fino a quando si esaurisce il gioco verticale; il movimento orizzontale del braccio non deve risultare difficoltoso (fig.3).
- Fissare l'asta di bloccaggio (E) al braccio mobile (B) tramite il perno (S) e i due seeger (fig.3).
- Infilare il braccio scorrevole (G) nell'apposita sede mantenendo la scala graduata (H) in alto, posizionare l'apposito cappello posteriore e serrare la vite (fig.4).

KEY (fig.1)

- A: Supporting Structure
- B: Mobile Arm
- C: Wheel holding cone
- D: Control Box
- E: Mobile arm locking rod
- F: Locking Support
- G: Sliding Arm
- H: Graduated scale in inches
- I: Bead pressing roller of sliding arm
- L: Bead pressing roller of mobile arm
- M: Stabilizing foot
- N: Helper fixing pin
- P: Lowering control
- Q: Mobile arm locking control

INSTALLATION

FITTING THE DEVICE

- Before fitting the Tecnohelp "S" on the machine, mount the stabilizing foot (M) which was supplied with the device, on the left rear corner below, to perfectly stabilize the tyre changer (fig.2).
- All the casings of automatic machines are prearranged with 5 holes (R) on the left rear side, coinciding with those of the device (fig.2).
- Position the bearing structure of Tecnohelp "S", while making sure that the surfaces of the stirrup perfectly match with those of the rear left corner of the casing (fig.2).
- Fix the supporting structure to the casing using 5 TE MA 10x30mm screws, 10 chamfered 10mm washers, and 5 bolts 6S MA 10mm provided.
- Fit the mobile arm (B) to the support, placing 2 lightly greased clearance washers 20x45x0,3 provided, between the arm and support (fig.3). Use a TE MB 20x100mm screw and 2 chamfered 20 mm washers placed between screw and support. Fix with a self locking nut M20x1,5mm. Tighten with two normal 30 spanners until there is no more vertical play and the horizontal movement of the arm is not stiff (fig.3).
- Fix the locking rod (E) to the mobile arm (B) by means of the pin (S) and the two O-rings (fig.3).
- Insert the sliding arm (G) into its seat while keeping the graduated scale (H) lifted, fit the rear cap and tighten the screw (fig.4).

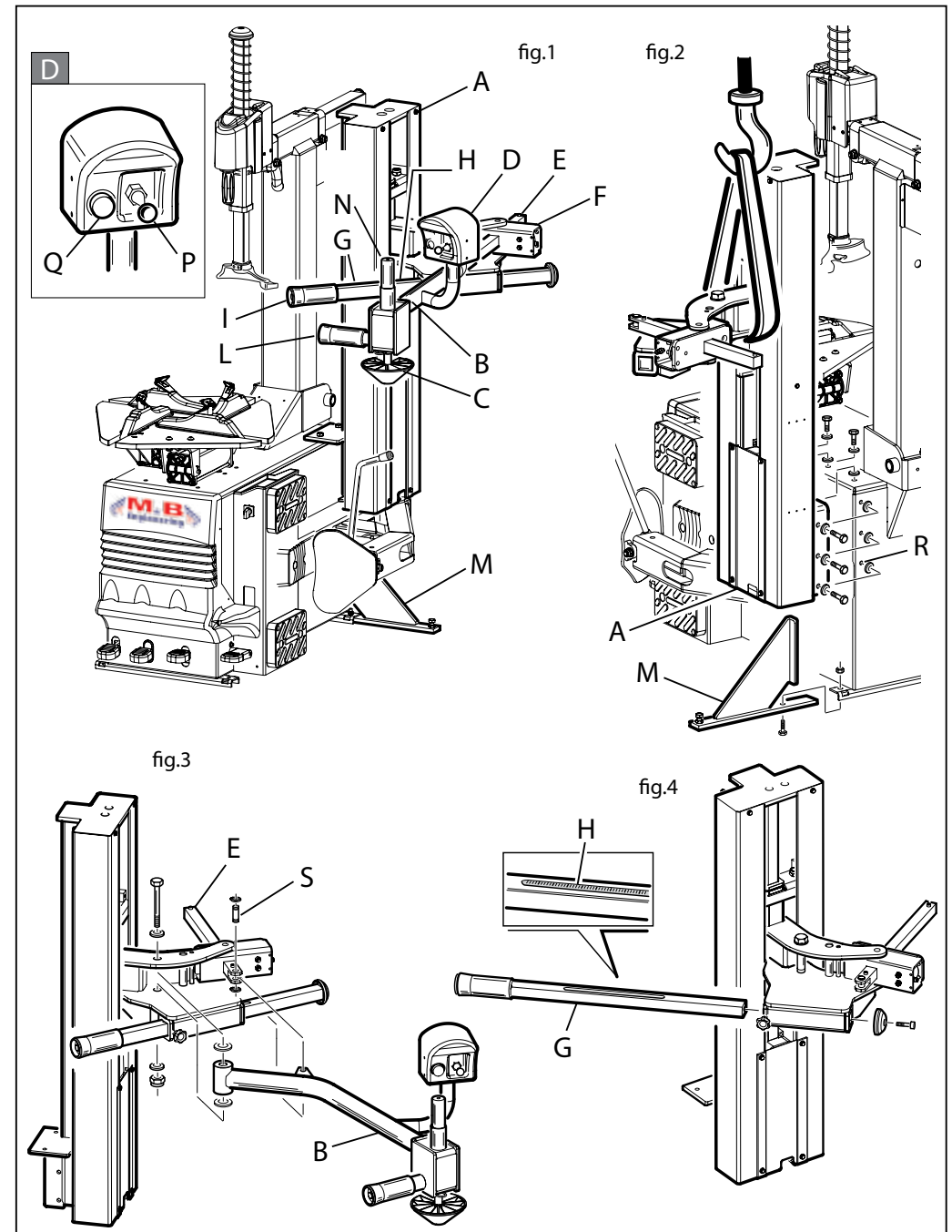

LEGENDE (Fig.1)

- A: Bâti
- B: Bras Mobile
- C: Cône Presse-roue
- D: Boîte des commandes
- E: Tige de blocage du bras mobile
- F: Support de blocage
- G: Bras coulissant H: Échelle graduée en pouces
- I: Rouleau presse-talon du bras coulissant
- L: Rouleau presse-talon du bras mobile
- M: Pied Stabilisateur
- N: Axe de fixation Helper
- P: Commande de descente
- Q: Commande de Blocage Bras Mobile

INSTALLATION

MONTAGE DU DISPOSITIF

- Avant d'installer le Tecnohelp "S" sur la machine, monter le Pied Stabilisateur (M) en dotation au dispositif, dans l'angle postérieur gauche en bas, pour rendre parfaitement stable le demonte-pneus (fig.2).
- Tous les caisses des machines automatiques présentent 5 trous (R) dans leur côté gauche arrière, qui coïncident avec ceux du dispositif (fig.2).
- Positionner la structure portante du Tecnohelp "S", en s'assurant que les surfaces de l'étrier correspondent parfaitement avec celles de l'angle postérieur gauche de la caisse (fig.2).
- Fixer le bâti à la carcasse au moyen de 5 vis TE MA 10x30mm, 10 rondelles chanfreinées de 10mm. Serrer avec 5 écrous 6S MA 10 mm.
- Fixer le bras (fig.1)(B) au support en plaçant 2 rondelles 20x45x0,3 entre le bras et le support, avec un peu de graisse. Utiliser une vis TEMB 20x110mm et 2 rondelles chanfreinées de 20 mm en les plaçant entre la vis et le support et entre le support et l'écrou. Serrer avec un écrou de sûreté M20x1,5mm en utilisant 2 clefs normales de 30 jusqu'à ce qu'il n'y ait plus de jeu vertical et que le mouvement horizontal du bras ne devienne difficile (fig.3).
- Fixer la tige de blocage (E) au bras mobile (B) par l'axe (S) et les deux circlips (fig.3).
- Enfiler le bras coulissant (G) dans son logement tout en laissant l'échelle graduée (H) en haut, positionner le couvercle arrière et serrer la vis (fig.4).

LEGENDE (Fig.1)

- A: Untergestell
- B: Beweglicher Arm
- C: Radandruckkegel
- D: Steuergerät
- E: Sperrstange des beweglichen Arms
- F: Sperrhalterung
- G: Gleitarm
- H: Inch-Mess-Skala
- I: Wuhlstdruckwalze des Gleitarms
- L: Wuhlstdruckwalze des beweglichen Arms
- M: Stabilisierungsfuss
- N: Befestigungsstift Helper
- P: Senksteuerung
- Q: Sperrsteuerung des beweglichen Arms

ANBRINGUNG

MONTAGE DES TECNOHELP "S"

- Vor der Einbau des Tecnohelp "S" an der Maschine, bauen Sie an die hintere linke Seite unten den mitgelieferten Stabilisierungsfuss (M) ein, um das Gerät perfekt stabil zu machen (Abb.2).
- Alle die Kästen der automatischen Maschinen sind mit 5 Löchern (R) an der hinteren linken Seite ausgerüstet, die mit den Löchern am Gerät einstimmen (Abb.2).
- Positionieren Sie die Trägstruktur vom Tecnohelp "S" und vergewissen Sie sich, dass die Bügelwände perfekt mit den an der hinteren linken Ecke des Kastens stimmen (Abb.2).
- Befestigen sie den Geräteträger mit 5 Schrauben TE MA 10x30mm, 8 Beilagscheiben 10mm und 5 Muttern 6S MA 10mm.
- Befestigen sie den Arm (Zeichnung 1)(B) in der Halterung und legen sie zwei eingefettete Beilagscheiben 20x45x0,3 dazwischen. Verwenden Sie eine Schraube TEMB 20x100mm sowie 2 Unterlagscheiben 20mm als Abstandhalter zwischen Halterung und Mutter. Verwenden sie eine Stopmutter M20x1,5mm. Mit zwei 30 er Maulschlüsseln ziehen sie solange fest, bis das vertikale Spiel ausgeschaltet ist, das horizontale Spiel aber nicht zu schwergängig erscheint (Zeichnung 3).
- Fixieren Sie die Sperrstange (E) dem beweglichen Arm (B) mit den Stift (S) und den zwei Seegern (Abb.3).
- Stecken Sie den Gleitarm (G) ins Gehäuse ein, indem Sie die Mess-Skala (H) hoch halten, positionieren Sie die hintere Kappe und ziehen Sie die Schraube an (Abb. 4).

LEGENDA (Fig.1)

- A: Bancada
- B: Brazo móvil
- C: Cono prensarueda
- D: Caja de mandos
- E: Asta de bloqueo del brazo móvil
- F: Soporte de bloqueo
- G: Brazo corredizo
- H: Escala Graduada en pulgadas
- I: Rodillo prensa-talón del brazo corredizo
- L: Rodillo prensa-talón del brazo móvil
- M: Pié estabilizador
- N: Perno de fijación Helper
- P: Mando de bajada
- Q: Mando de bloqueo del brazo móvil

INSTALACION

MONTAJE DEL DISPOSITIVO

- Antes de instalar el Tecnohelp "S" en la máquina, hay que montar el pié estabilizador (M) en dotación al dispositivo, en el ángulo trasero izquierdo abajo, para rendir perfectamente stable el desmonta-neumáticos (fig.2).
- Todos los cajones de las máquinas automáticas están munidos con 5 agujeros (R) en la parte trasera izquierda, coincidentes con los del dispositivo (fig.2).
- Posicionar la estructura portante del Tecnohelp "S", asegurándose que las superficies del estribo estén perfectamente acopladas con las del ángulo trasero izquierdo del cajón (fig.2).
- Fijar la estructura portadora al cajón usando 5 tornillos TE MA 10x30mm, 10 arandelas biseladas de 10mm. Ajustar con 5 dados 6S MA 10mm.
- Fijar el brazo (fig.1)(B) al soporte colocando, entre el brazo y el soporte, 2 arandelas de ajuste 20x45x0,3 con un poco de grasa. Utilizar un tornillo TEMB 20x100mm y 2 arandelas biseladas de 20mm, y colocar entre tornillo y soporte y entre soporte y tuerca. Ajustar con una tuerca autoblocante M20x1,5mm utilizando dos llaves normales de 30 hasta terminar la holgura vertical y el movimiento horizontal del brazo no es ya un problema (fig.3).
- Fijar el asta de bloqueo (E) al brazo móvil (B) por medio del perno (S) y los dos seegers (fig.3).
- Enfilear el brazo corredizo (G) en su alojamiento manteniendo la escala graduada (H) arriba, posicionar la tapa trasera y apretar el tornillo (fig.4).

COLLEGAMENTO PNEUMATICO

- Scollegare il tubo di alimentazione della macchina dal raccordo a "L" del gruppo filtro (fig.5).
- Ripristinare il collegamento montando il raccordo a "T" come mostrato in figura 5a.

PNEUMATIC CONNECTION

- Disconnect the machine supply hose from the "L" connector on the filtergroup (fig.5).
- Restore the connection mounting a "T" connector as shown on fig. 5a.

ISTRUZIONI PER L'USO

Il dispositivo Tecnohelp "S" è indispensabile per eseguire alcune operazioni durante le fasi di posizionamento del cerchio sull'autocentrante.

INSTRUCTIONS FOR USE

The Tecnohelp "S" device is essential for certain operations during the positioning of the rim on the chuck and the demounting and mounting of tires.

In particolare:

1) Nel caso in cui, sia necessario bloccare il cerchio sull'autocentrante dall'esterno (ad esempio per i cerchi in lega), può risultare difficoltoso l'inserimento dei cunei fra il tallone del pneumatico ed il cerchio. Per creare lo spazio necessario bisogna appoggiare la ruota sull'autocentrante completamente aperto, posizionare il dispositivo con il braccio mobile (B) come in fig.6, premere il cono (C) sul centro del cerchio azionando il comando di discesa (P) e contemporaneamente chiudere l'autocentrante.

More specifically:

1) If it is necessary to lock a rim on the chuck from the outside (alloy rim, for example) the insertion of the jaws between the tire bead and the rim can be difficult. In order to create the necessary space, the wheel must be placed on the machine with the chuck completely open, position the device with mobile arm (B) as per fig.6, by pressing the cone (C) on the center of the rim and actuating the descent control (P) as well as closing the self-centering chuck at the same time.

Nel caso di cerchi con canale rovesciato, si deve posizionare il braccio mobile con il cono (C) abbassato (fig.6).

In case of rims with inverted channel, the mobile arm must be fitted with lowered cone (C) (fig.6).

2) Il Braccio Fisso (G) ha il grande vantaggio di poter andare sempre sotto la parte inferiore del pneumatico. In alcuni casi, nella fase di smontaggio, può capitare che la parte inferiore del pneumatico si intalloni nuovamente. Utilizzando il rullo fisso (I) come in fig.7, si evita di sbloccare il cerchio dall'autocentrante per ripetere l'operazione di stallonamento.

2) The big advantage of the fixed arm (I) is that it can always go under the lower part of the tyre. Sometimes during breaking it may happen that the lower part of the tyre rebeads itself. By using the fixed roller (G) as in fig.7, you can avoid to free the rim from the self-centering chuck for repeating the bead breaking process.



Pericolo schiacciamento mani durante la discesa del braccio mobile tra pneumatico e dispositivo di blocco.



Danger of crushing hands during the descent of the movable arm between the tyre and locking device.

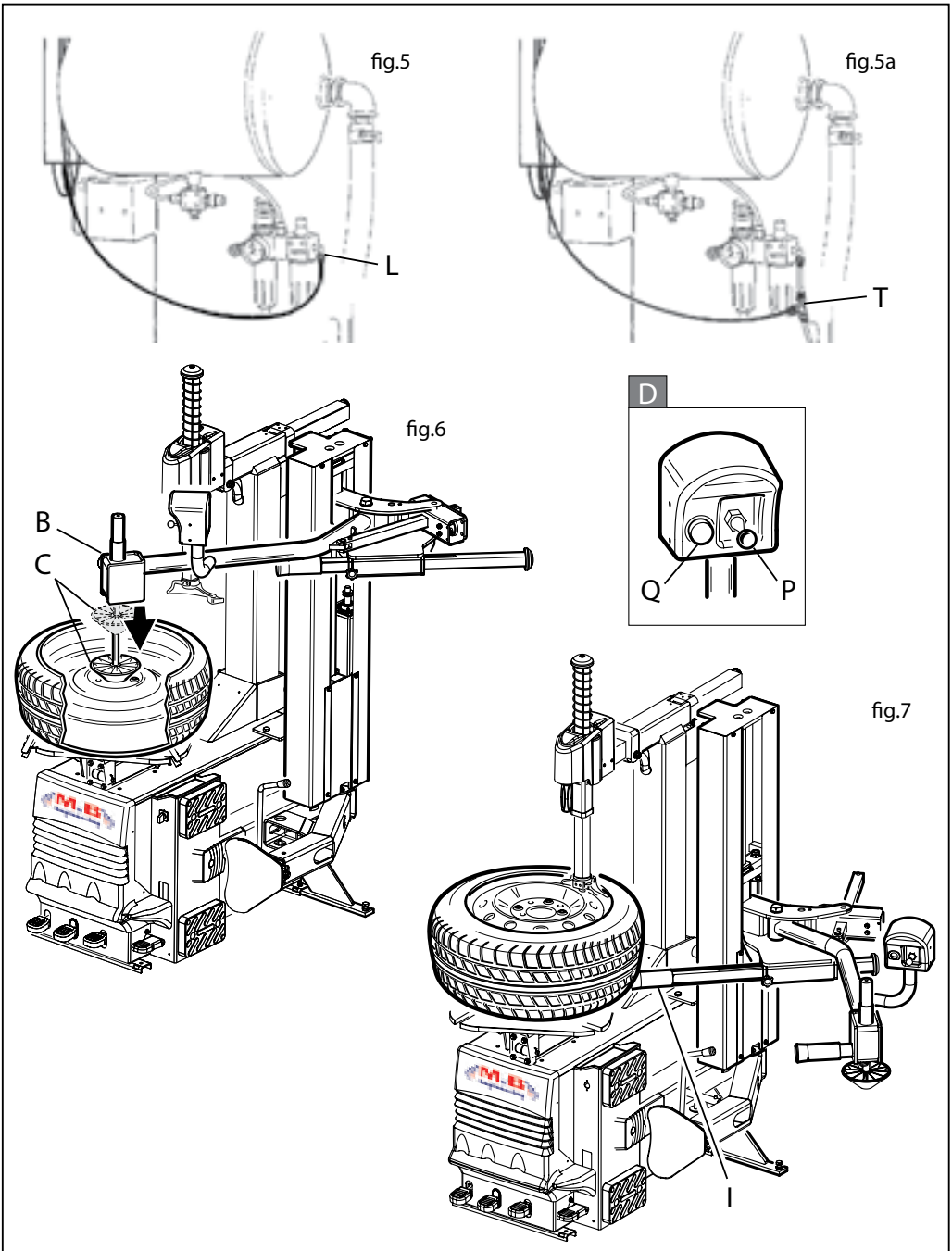
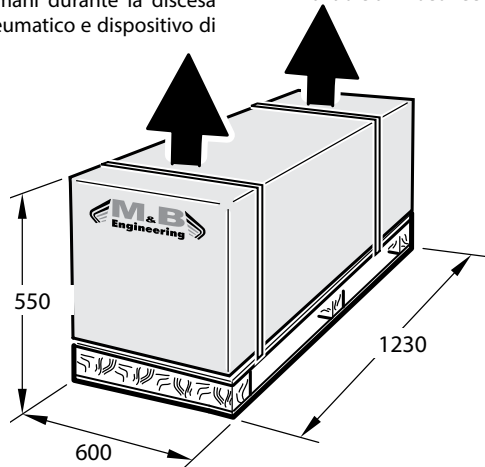

FRANÇAIS

RACCORDEMENT PNEUMATIQUE

- Détacher le tuyau d'alimentation de la machine du raccord en "L" du groupe du filtre (fig.5).
- Rétablir la connexion en montant le raccord en "T" comme montré sur la figure 5a.

INSTRUCTIONS D'UTILISATION

Le dispositif Tecnohelp "S" est indispensable pour exécuter quelques opérations pendant les phases de positionnement de la jante sur l'autocentreur.

Notamment:

1) S'il est nécessaire de bloquer la jante sur l'autocentreur de l'extérieur (comme par exemple pour les jantes en alliage), l'introduction des coins entre le talon du pneu et la jante pourrait s'avérer difficile. Pour créer l'espace nécessaire, il faut appuyer la roue sur l'auto-centreur entièrement ouvert, positionner le dispositif avec le bras mobile (B) comme dans la fig.6, appuyer le cône (C) sur le centre de la jante en se servant de la commande de descente (P) et simultanément fermer l'auto-centreur.
En cas de jantes avec gorge retournée, on doit positionner le bras mobile avec le cône abaissé (C) (fig.6).

2) Le grand avantage du bras fixe (G) est qu'il peut toujours passer au dessous de la partie en bas du pneu. Dans certains cas, pendant le démontage, il peut arriver que la partie en bas du pneu entalonne de nouveau. En se servant du rouleau fixe (I) comme dans la fig.7, on évite de débloquer la jante de l'auto-centreur pour répéter l'opération de détalonnement.



Risque d'écrasement des mains lors de la descente du bras mobile entre le pneu et le dispositif de blocage.

DEUTSCH

PNEUMATIKANSCHLUß

- Luftzuführenden Schlauch am L Verteiler der Wartungseinheit abbauen und wie in Zeichnung 5 gezeigt montieren.
- Stelle Sie die Verbindung wieder, indem Sie eine T-Stück einbauen, siehe Abb. 5a.

BEDIENUNGSANLEITUNG

Der Tecnohelp "S" ist hervorragend geeignet um bei der Zentrierung des Rade-
sbehilflich zu sein, ebenso für die Montage oder Demontage des Reifens.

Insbesondere:

1) Wenn es ist notwendig, die Felge auf den Selbstzentrierer von aussen zu befestigen (zum Beispiel, für Felgen aus Leichtlegierung), kann das Einstecken der Keile zwischen Wulst und Felge schwierig sein. Um den notwendigen Raum zu schaffen, muss man das Rad auf den völlig geöffneten Selbstzentrierer legen, das Gerät mit dem beweglichen Arm (B) laut Abb.6 positionieren, den Kegel (C) in der Mitte der Felge durch die Senkbedienung (P) drücken und gleichzeitig den Selbstzentrierer schliessen.
Falls die Felgen mit umgekehrtem Kanalausgerüstet sind, muss man den beweglichen Arm mit gesunkenem Kegel (C) positionieren (Abb.6).

2) Der grosse Vorteil des festen Armes (G) ist, dass er immer unter den unteren Teil der Reifen geschoben werden kann. In einigen Fällen, bei der Ausbau, kann der untere Teil der Reife wieder eingewulstet werden. Durch die feste Rolle (I) laut in Abb.7, vermeidet man die Entblockierung der Felge aus dem Selbstzentrierer, wenn man das Wulstverfahren wiederholt.



Handquetschgefahr während des Abstiegs des beweglichen Arm zwischen dem Reifen und der Spannvorrichtung.

ESPAÑOL

CONEXION NEUMATICA

- Desconectar el tubo de alimentación de la máquina del racorde "L" del grupo filtro (fig.5).
- Restablecer la conexión montando el empalme de "T" como indicado en la figura 5a.

INSTRUCCIONES DE USO

El dispositivo Tecnohelp "S" es indispensable para efectuar algunas operaciones durante la fase de colocación de la llanta.

En particular:

1) En el caso en el cuál, sea necesario bloquear la llanta en el autocentrante desde fuera (por ejemplo para las llantas de aleación), puede ser difícil colocarlas cuñas entre el perfil del neumático y la llanta. Para obtener el espacio necesario tiene que apoyarse la rueda en el autocentrante completamente abierto, posicionar el dispositivo con el brazo móvil (B) como en fig.6, apretar el cono (C) en el centro de la llanta accionando el mando de bajada (P) y al mismo tiempo cerrar el dispositivo de autocentrado.
En caso de llantas con canal al revés, hay que posicionar el brazo móvil con el cono (C) bajado (fig.6).

2) El Brazo fijo (G) tiene la grande ventaja que puede siempre entrar por la parte abajo del neumático. En algunos casos, durante el desmontaje, puede ocurrir que la parte abajo del neumático se entalone de nuevo. Utilizando el rodillo fijo (I) como en la fig.7, se evita el desmontaje de la llanta del dispositivo de autocentrado para repetir la operación de destalonamiento.



Peligro de trituración manos durante el descenso del brazo móvil entre el neumático y el dispositivo de bloqueo

Il rullo fisso (I) aiuta nella fase di smontaggio a creare lo spazio necessario per infilare la leva tra il tallone e l'utensile di smontaggio (fig.7a).

Il rullo fisso è molto importante nella fase di smontaggio per aiutare il caricamento del primo tallone durante la fase di smontaggio del pneumatico per evitare rotture o stress del pneumatico stesso (fig.7b).

Il rullo fisso (I) può essere utilizzato per caricare il secondo tallone sulla torretta, operazione particolarmente interessante nel caso di pneumatici larghi (fig.8).

Per l'estrazione del secondo tallone dal cerchio, ribaltare il palo e rimuovere il tallone usando il rullo fisso del Tecnohelp (fig.8a) girando l'autocentrante.

La scala graduata (H) posta sul Braccio Fisso (G), è molto utile ed importante per agevolare tutte le operazioni senza il bisogno di dover controllare il posizionamento del rullo quando lavora sul tallone inferiore (fig.9).

The fixed roller (I) in the breaking phase helps to create the necessary space for inserting the lever between bead and breaking tool (fig.7a).

The fixed roller is very important in the tyre breaking phase to help loading the first bead to avoid rupturing or stressing the tyre (fig.7b).

The fixed roller (I) can be used to lift the second bead onto the head, a particularly useful feature when fitting wide tyres (fig.8).

For extracting the second bead from the rim, fold down the pole and remove the bead by using the fixed roller of the Tecnohelp (fig.8a) and turning the self-centering device.

The graduated scale (H) on the fixed arm (G), is very useful and important for facilitating all the processes without having to check for the positioning of the roller when work in lower bead (fig.9).

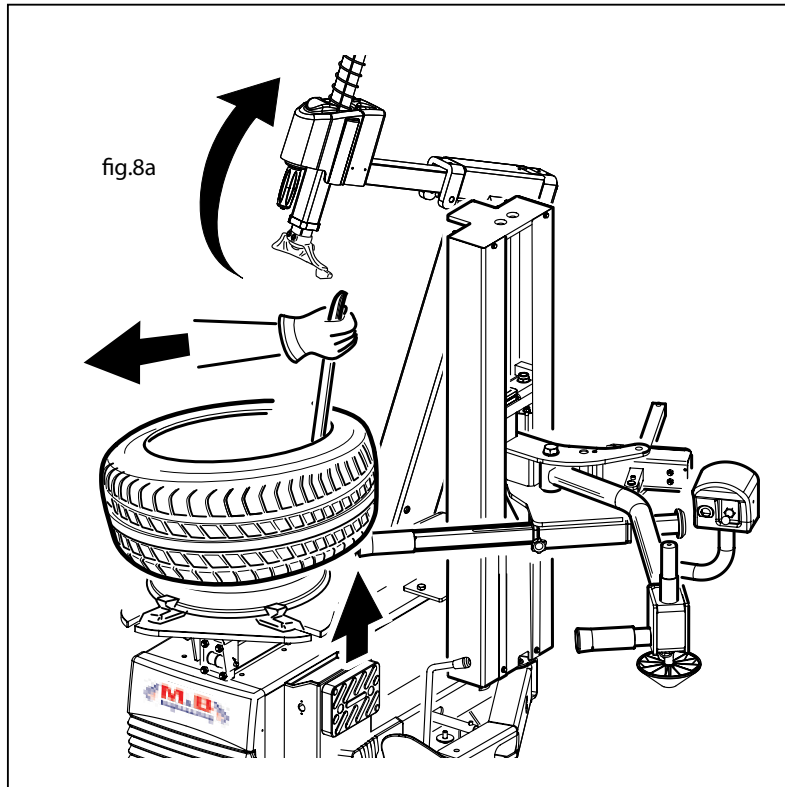
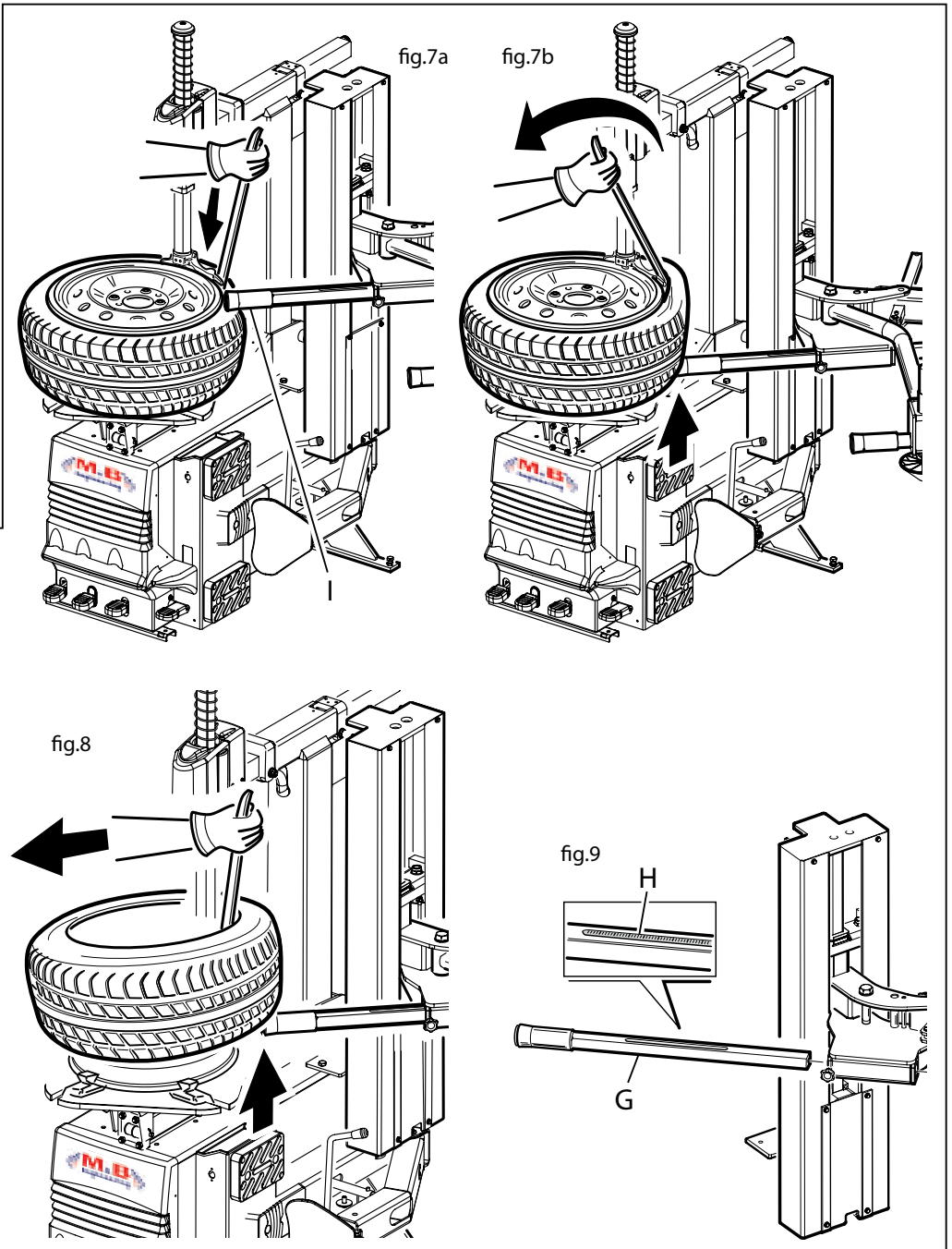

FRANÇAIS

Le rouleau fixe (I) sert dans la phase de démontage à créer l'espace nécessaire pour enfiler le levier entre le talon et l'outil de démontage (fig.7a).

Le rouleau fixe est très important dans la phase de démontage pour aider le chargement du premier talon dans la phase de démontage du pneu pour éviter toute rupture ou stress du pneu (fig.7b).

Le rouleau fixe (I) peut être utilisé pour charger le deuxième talon sur la tourelle, une opération, celle-ci, qui est particulièrement intéressante en cas de pneus larges (fig.8).

Pour l'extraction du deuxième talon de la jante, rabattre le poteau et ôter le talon en se servant du rouleau fixe du Tecnohelp (fig.8a) en tournant l'autocentreur.

L'échelle graduée (H) montée sur le bras fixe (G), est très utile et importante pour faciliter toutes les opérations sans qu'il soit nécessaire de vérifier le positionnement du rouleau lorsqu'il travaille sur le talon inférieur (fig.9).

DEUTSCH

Die feste Rolle (I) hilft bei der Montage zur Schaffung des benötigten Raum, um das Montiereisen zwischen Wulst und Montagekopf einzusetzen (Abb.7a).

Die feste Rolle ist bei der Demontage der Reifen sehr wichtig, um das Überheben des ersten Wulstes zu vereinfachen, um Brüche oder Stress der Reifen zu vermeiden (Abb.7b). Die feste Rolle (I) kann beim Überheben des zweiten Wulstes am Montagekopf benutzt werden. Dieses Verfahren ist besonders interessant, wenn man mit breiten Reifen arbeitet (Abb.8).

Um die zweite Wulst bei breiten Reifen von der Felge zu ziehen, heben sie die Tragsäule mit Hilfe des Pedals. Führen sie die feste Rolle unter den Reifen und ziehen sie die zweite Wulst bei gleichzeitiger Drehung des Reifens über den Felgenrand (Abb.8a).

Die am festen Arm (G) eingebaute Mess-Skala (H), ist sehr nützlich und wichtig, um alle Verfahren zu vereinfachen, indem man die Stellung der Rolle nicht kontrollieren muss, wenn man am unteren Wulst arbeitet (Abb.9).

ESPAÑOL

El rodillo fijo (I) ayuda en la fase de desmontaje a crear el espacio necesario para enfilarse la leva entre el talón y la herramienta de desmontaje (fig.7a).

El rodillo fijo es muy importante en la fase de desmontaje para ayudar a cargar el primer talón durante la fase de desmontaje del neumático para evitar rupturas o estrés del neumático (fig.7b).

El rodillo fijo (I) puede ser utilizado para cargar el segundo talón en la torre, una operación particularmente interesante en caso de neumáticos anchos (fig.8).

Para extraer el segundo talón de la llanta, plegue el palo y quite el talón sirviéndose del rodillo fijo del Tecnohelp (fig.8a) y girando el autocentrante.

La escala graduada (H) puesta en el Brazo Fijo (G), es muy útil e importante para facilitar todas las operaciones sin necesidad de controlar el posicionamiento del rodillo cuando trabaja en el talón inferior (fig.9).

3) Durante la fase di montaggio, specialmente di pneumatici a profilo ribassato, può risultare difficoltoso mantenere il tallone del pneumatico nel canale del cerchio; ciò potrebbe causare il deterioramento del tallone. Per facilitare tale l'operazione, si posiziona il rullo fisso con la scala graduata in pollici in base al diametro del cerchio su cui si opera e ruotare il rullo mobile manualmente fino a quando è a filo del cerchio. Azionare il comando di discesa (P-fig.10a) mantenendo così il tallone nel canale del cerchio per montare il pneumatico sul cerchio senza nessuno stress o deterioramento del tallone (fig.10).

Nel caso di pneumatici EMT, RFT, ecc., il braccio fisso, può essere utilizzato per creare lo spazio sufficiente per l'introduzione della leva nel tallone (fig.7a).

N.B : per ruotare il braccio è necessario agire sul pulsante (Q) posto sulla scatola comandi (fig.10a).

3) During mounting, and in particular with low profile tyres, it can be difficult to keep the tyre bead in the rim channel, which may damage the bead. To assist in this operation, the fixed roller must be positioned with its graduated scale in inches according to the diameter of the rim and the mobile roller must be rotated manually until it skims the rim. Activate the down key (P-fig.10a) thus keeping the bead inside the rim channel to mount the tyre onto the rim without stressing or spoiling the bead (fig.10).

In case of EMT, RFT, etc. tyres, the fixed arm can be used to create the necessary space for introducing the lever into the bead (fig.7a).

N.B : To rotate the arm it is necessary to press the button (Q) on the control box (fig.10a).

fig.10

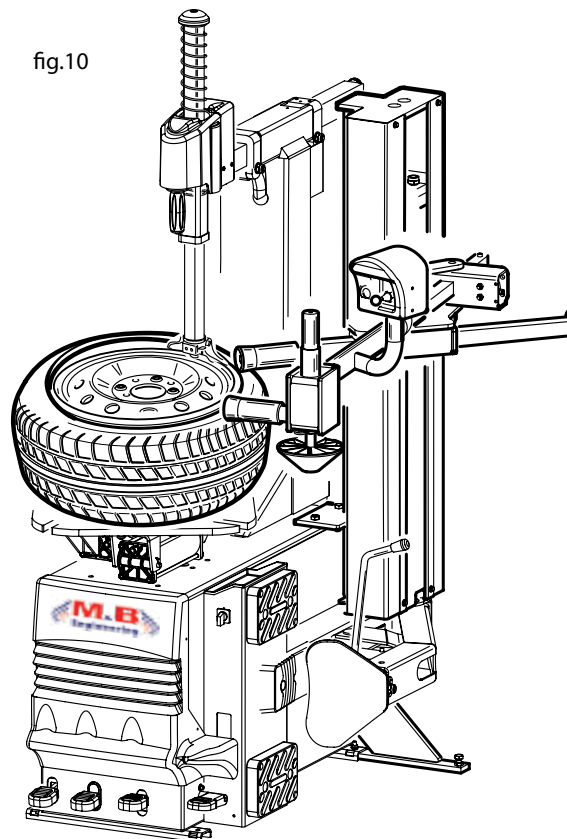
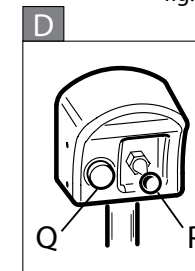

fig.10a



FRANÇAIS

3) Pendant le montage, en particulier de pneus ayant un profil abaissé, il peut être difficile de maintenir le talon du pneu dans la gorge de la jante ; cela pourrait causer sa détérioration. Pour faciliter cette opération, il faut positionner le rouleau fixe avec l'échelle graduée en pouces selon le diamètre de la jante sur laquelle on travaille et tourner le rouleau mobile à la main jusqu'au moment où il se trouve à niveau avec la jante. Actionner la commande de descente (P-fig.10a) en tenant ainsi le talon dans la gorge de la jante pour monter le pneu sur la jante sans aucun stress ou détérioration du talon (fig.10). En cas de pneus EMT, RFT, etc., le bras fixe, peut être utilisé pour créer l'espace suffisant pour l'introduction du levier dans le talon (fig.7b).

N.B : pour faire tourner le bras, presser le poussoir (Q) placé sur la boîte des commandes (fig.10a).

DEUTSCH

3) Bei der Montage, speziell bei Niederquerschnittreifen, kann es vorkommen, daß der Reifen nicht im Felgenbett hält. Um diese Verfahren einfacher zu machen, positioniert man die feste Rolle mit der Inch-Mess-Skala je nach dem Felgendurchmesser und dreht man die bewegliche Rolle mit der Hand bis diese die Felge berührt. Durch Betätigung der Senksteuerung (P-Abb.10a) wird der Wulst ins Felgekanal eintreten, und das ohne Stress oder Verderben der Felge (Abb.10). Im Falle von Reifen Typ EMT, RFT, etc., kann der feste Arm zur Schaffung des benötigten Raumes benutzt werden, um den Hebel zwischen Wulst und Ausbaueinrichtung einzusetzen (Abb.7b).

PS : um mit dem Tecnoroller zu arbeiten holen Sie den Arm nach vorne. Um die Stellung der Rolle zu verändern ziehen sie den Bolzen mit schwarzer Griffkugel nach oben und drehen die Rolle in die gewünschte Position.

ESPAÑOL

3) Durante la fase de montaje, especialmente en neumáticos de perfil bajo, puede resultar difícil mantener el perfil del neumático en el canal de la llanta; esto podría ocasionar el deterioro de la misma. Para facilitar dicha operación, hay que posicionar el rodillo fijo con la escala graduada en pulgadas según el diámetro de la llanta en que se trabaja y girar el rodillo móvil manualmente hasta que está al nivel de la llanta. Accionar el mando de bajada (P-fig.10a) manteniendo así el talón en el canal de la llanta para montar el neumático sobre la llanta sin ningún estrés o deterioración del talón (fig.10).

En caso de neumáticos EMT, RFT, etc., el brazo fijo, puede ser utilizado para crear el espacio suficiente para la introducción de la leva en el talón (fig.7b).

NOTA: para girar el brazo es necesario accionar el botón (Q) situado en la cajade mandos (fig.10a).

HELPER

ISTRUZIONI DI MONTAGGIO

Per montare il braccio addizionale Helper (Z) sul Tecnohelp "S", procedere come indicato in figura 11:

- Calettare la boccola del braccio Helper (Z) con la vite e la rondella in dotazione, sul perno (N) del Tecnohelp "S".

ISTRUZIONI PER L'USO

Il dispositivo Helper è un accessorio molto utile per operare su pneumatici e cerchi di notevole diametro.

Aiuta in fase di smontaggio a tenere premuto il tallone nel canale; posizionando l'apposito tampone di spinta (U) (di cui è dotato) a 180° rispetto alla torretta (fig.12).

Nella fase di montaggio dei pneumatici e cerchi di notevole diametro fa la funzione di fermo e, nello stesso tempo, tiene premuto il tallone nel canale (fig.13).

HELPER

FITTING INSTRUCTIONS

For fitting the additional Helper (Z) arm on the Tecnohelp "S", proceed as indicated on fig.11:

- Assemble the bush of the Helper (Z) arm with the supplied screw and washer on the pin (N) of Tecnohelp "S".

OPERATING INSTRUCTIONS

The Helper device is a very useful accessory for working on wide diameter tyres and rims.

It helps in the dismantling phase to keep the bead pressed in the channel; by positioning the thrust pad (U) (supplied with the device) at 180° with reference to the head (fig.12).

During the wide diameter tyre and rim mounting phase, it carries out a stopping action and, at the same time, it keeps the bead pressed in the channel (fig.13).

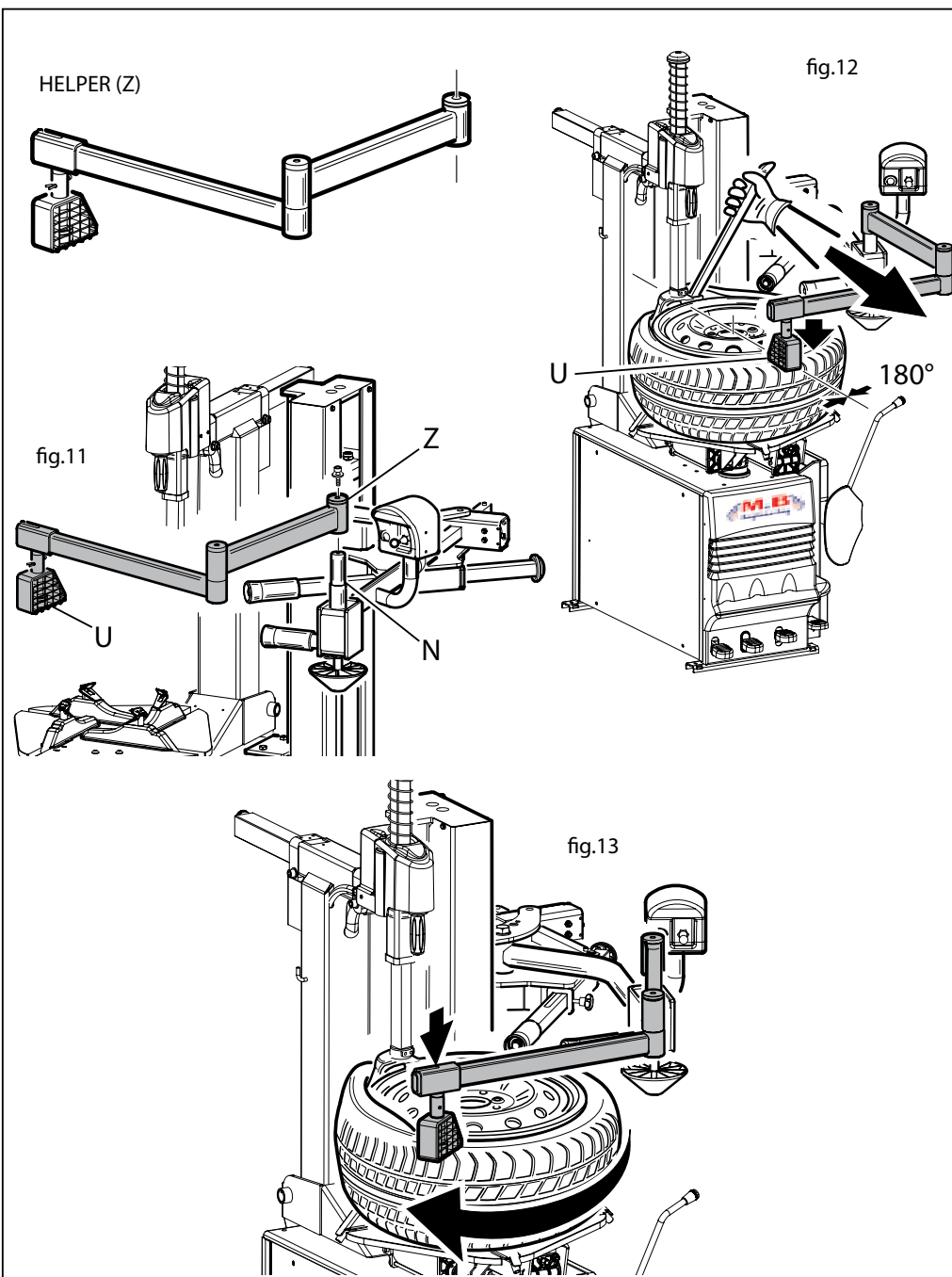

HELPER

INSTRUCTIONS DE MONTAGE

Pour monter le bras supplémentaire Helper (Z) sur le Tecnohelp "S", procéder comme indiqué dans la figure 11:

- Emboîter la douille du bras Helper (Z) par la vis et la rondelle en dotation, sur l'axe (N) du Tecnohelp "S".

INSTRUCTIONS D'EMPLOI

Le dispositif Helper est un accessoire très utile pour opérer sur des pneus et jantes de grand diamètre.

Il aide pendant le démontage à tenir pressé le talon dans la gorge; en positionnant le tampon de poussée (U) (dont il est pourvu) à 180° par rapport à la tourelle (fig.12).

Pendant le montage de pneus et de jantes de grand diamètre, il exerce la fonction d'arrêt et, au même temps, il maintient le talon pressé dans la gorge (fig.13).

HELPER

EINBAUANLEITUNGEN

Um den zusätzlichen Helper-Arm (Z) am Tecnohelp "S" einzubauen, laut Abb. 11 vorgehen:

- Verkeilen Sie die Buchse des Helper-Arm (Z) mit der gelieferten Schraube und Scheibe am Stift (N) des Tecnohelp "S".

GEBRAUCHANWEISUNGEN

Die Helper-Vorrichtung ist ein sehr nützlich Zubehör, wenn man Reifen und Felgen mit grossem Durchmesser arbeiten muss.

Bei der Ausbau hilft sie, um den Wulst im Kanal gedrückt zu halten; durch die Positionierung des Stosspuffers (U) (eingebaut) zu 180° in Bezug auf dem Drehknopf (Abb.12).

Bei der Montage von grossen Massen Reifen und Felgen dient sie als Sperrung und, gleichzeitig, hält sie den Wulst im Kanal gedrückt (Abb.13).

HELPER

INSTRUCCIONES DE MONTAJE

Para montar el brazo adicional Helper (Z) en el Tecnohelp "S", hay que proceder como indicado en figura 11:

- Encajar el cojinete del brazo Helper (Z) con el tornillo y la arandela en dotación, sobre el perno (N) del Tecnohelp "S".

INSTRUCCIONES DE EMPLEO

El dispositivo Helper es un accesorio muy útil para trabajar con neumáticos y llantas de diámetro considerable.

Ayuda durante el desmontaje a mantener prensado el talón en el canal; posicionando el tampón de empuje (U) (con el cual está equipado) a 180° respecto a la torre (fig.12).

Durante el montaje de neumáticos y llantas de diámetro considerable actúa la función de tope y, al mismo tiempo, mantiene prensado el talón en el canal (fig.13).

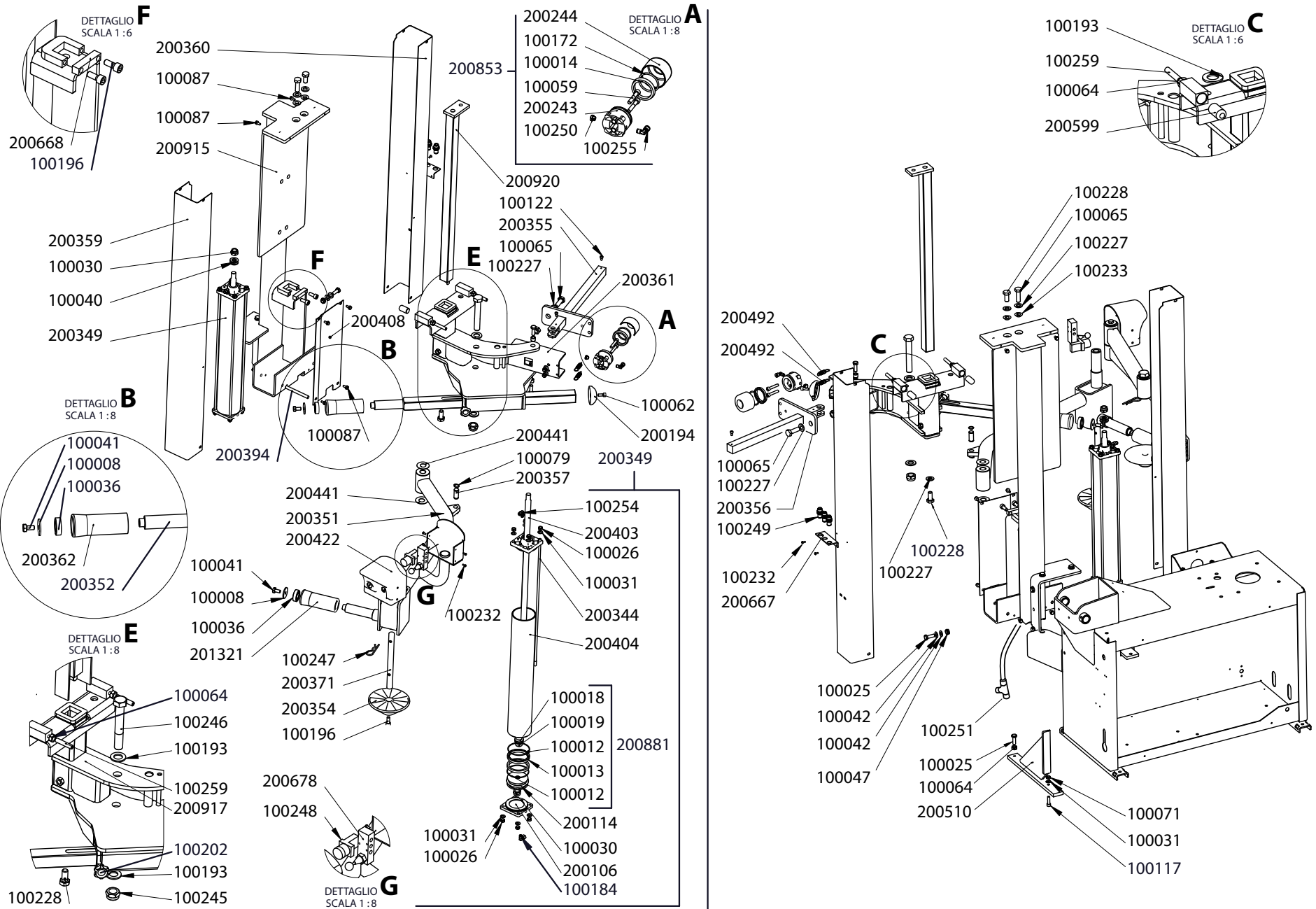

COD. 200897

REV. 1

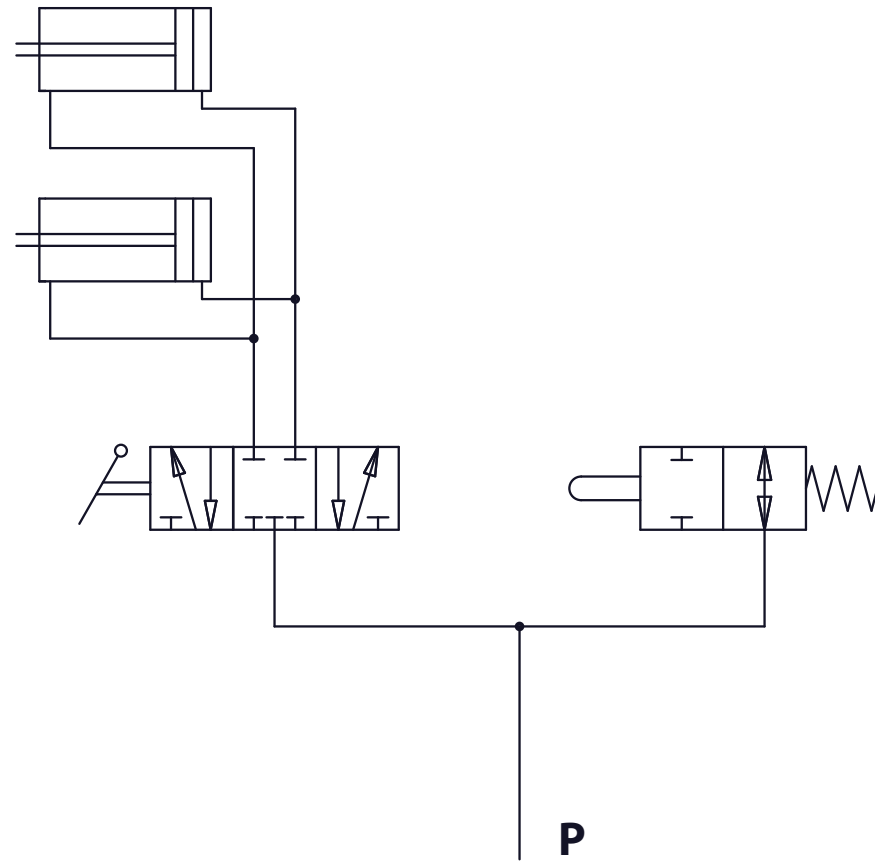
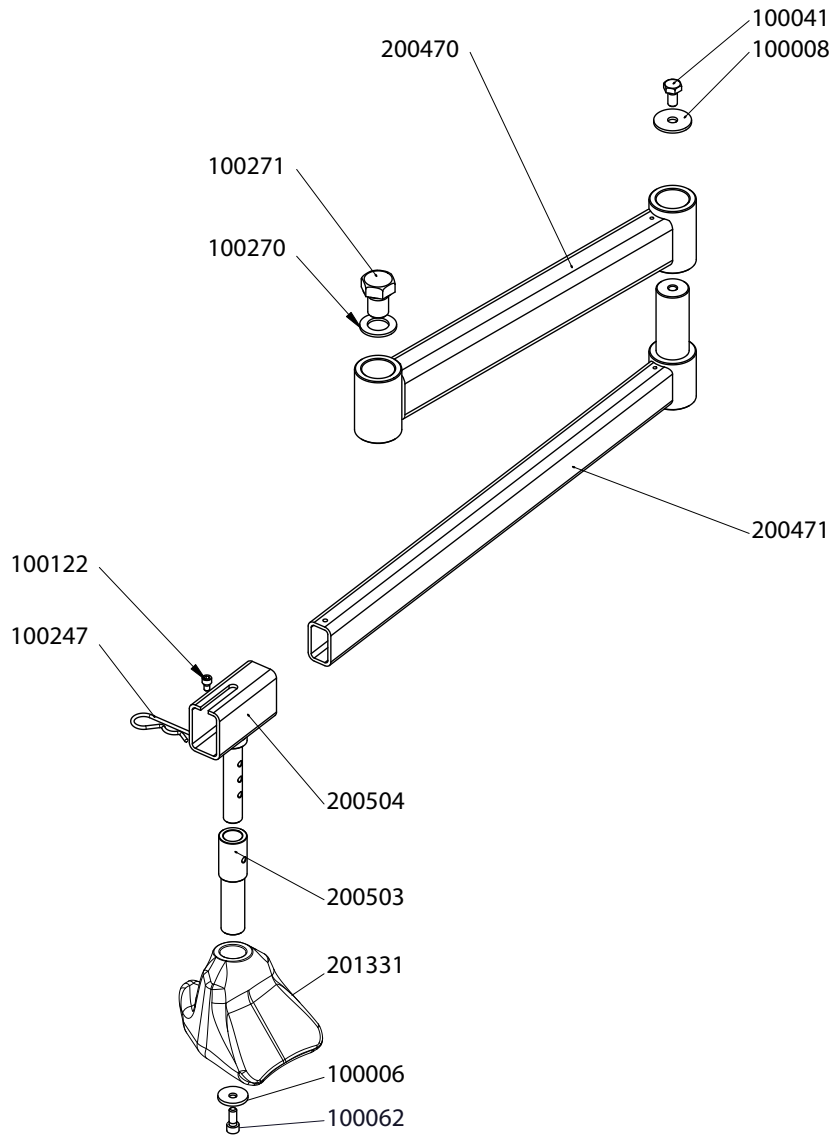

COD. 200898

REV. 1

NOTE



NOTE



NOTE



NOTE





Via della Costituzione, 45
42015 Correggio (RE) - Italy
Tel. +39 0522 644511
Fax +39 0522 644510

www.mb-re.it
info@mb-re.it

